

# BANWOOD



## FIRST GO!



+3

50kg max.  
110lbs max.

0,95m  
3'1"



CE UK  
CA

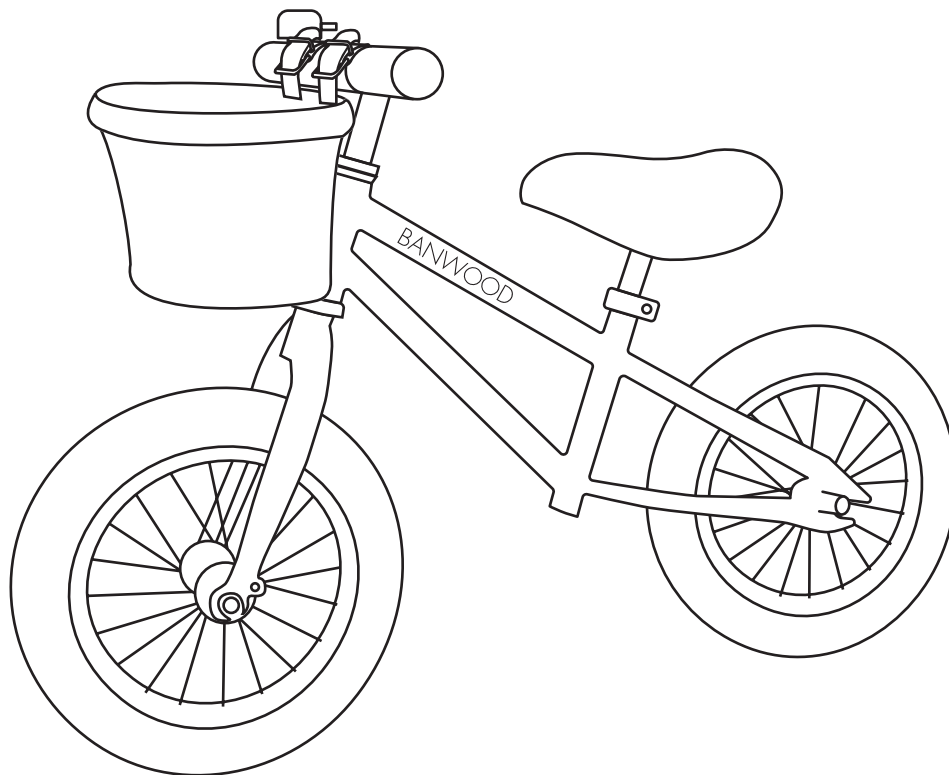

[www.banwood.com](http://www.banwood.com)

[info@banwood.com](mailto:info@banwood.com)

**FIRST GO!**

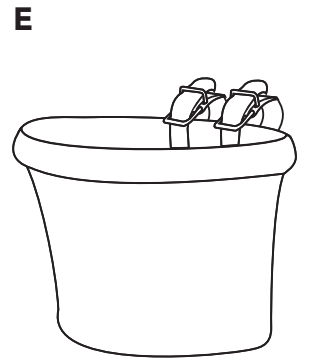
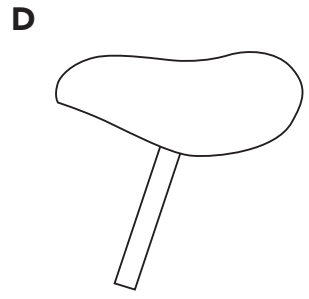
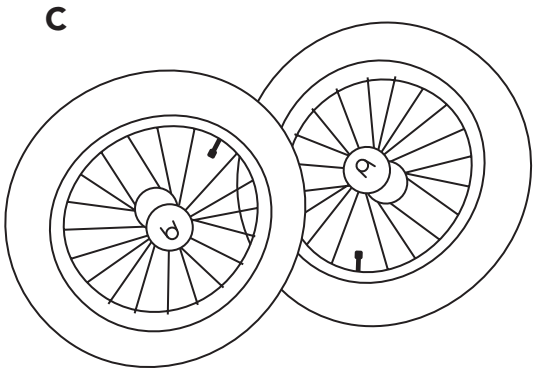
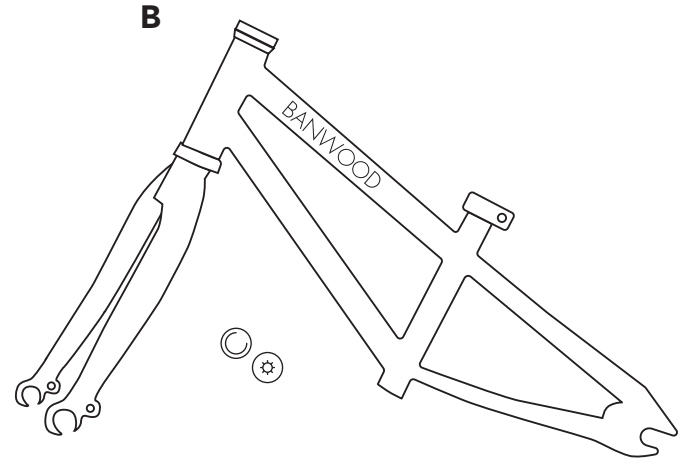
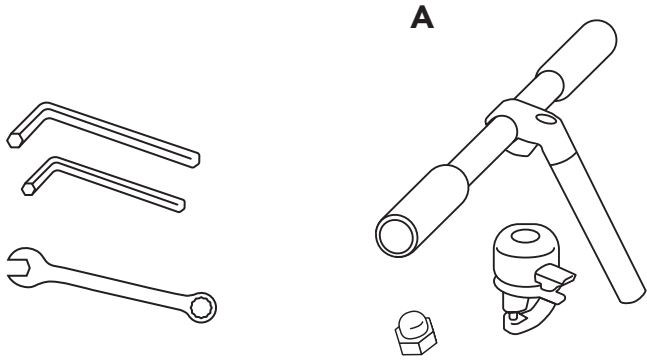

**FIRST GO!**

**1**

**1**

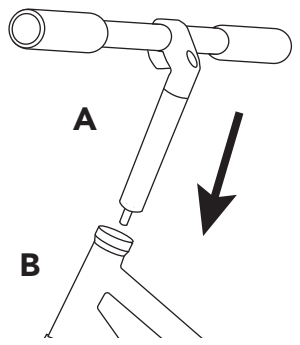

**2**

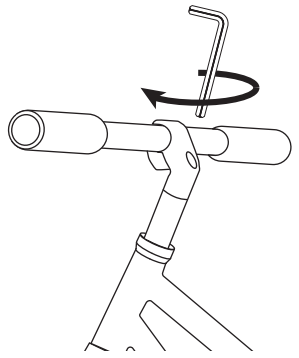

**2**

**1**

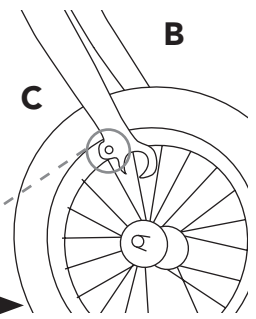

**2**

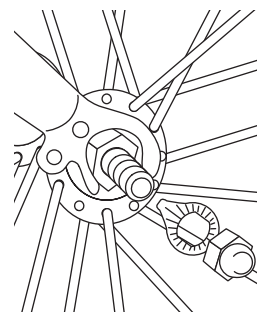

**3**

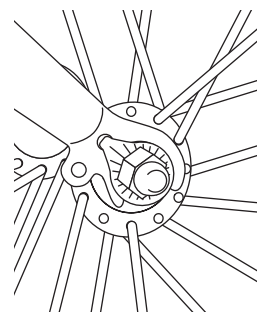

**4**

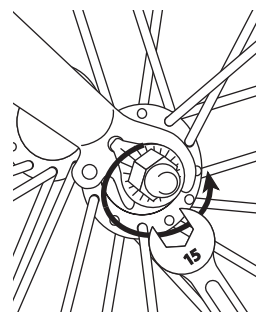

**5**

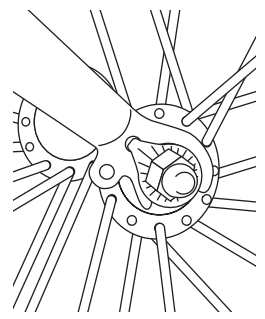

FIRST GO!

3

1

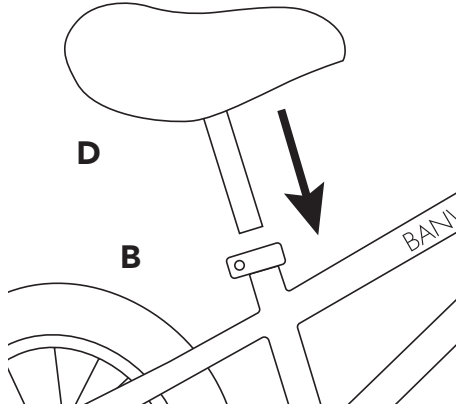

2

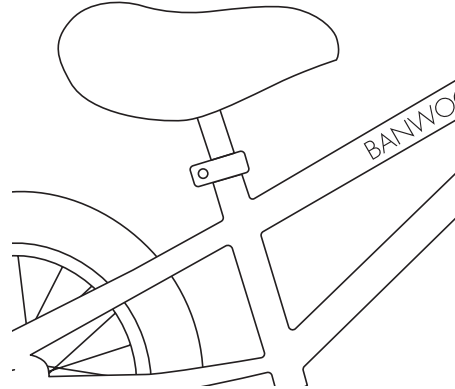

4

1

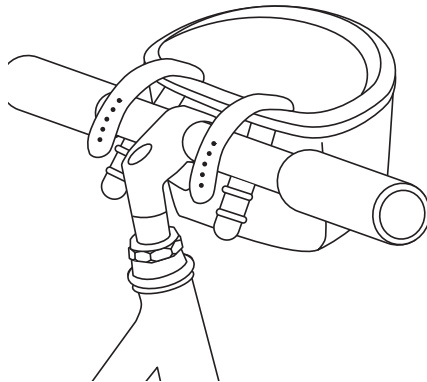

2

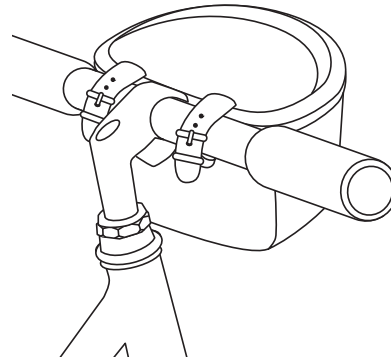

## FIRST GO!

### БЪЛГАРСКИ (BG)

(BG) Продуктът трябва да бъде слобен от възрастен-по време на сглобяването децата не трябва да се доближават до продукта поради риска от възможно нараняване. Опасност от задавяне при деца на възраст под 3 години – съдържа малки части преди сглобяване. При разопаковане на велосипеда изхвърлете всички пластмасови опаковки по надлежния ред.

(BG) Вашият велосипед е частично сглобен. Това пътуване има за цел да Ви насочи през целия процес на сглобяване, както и за регулирането на велосипеда. Това ръководство включва информация за частите, които се разглобяват и които трябва да бъдат регулирани. За

допълнителна информация се свържете с отдел „Обслужване на клиенти“ на Vanwood на [info@banwood.com](mailto:info@banwood.com).  
A. Кормило с ръкохватки, звънец, челна тръба.

B. Сглобена рамка и задно колело.

C. Предно колело.

D. Седалка със седлодържач

E. Кошница.

Инструменти: Шестограмен ключ (x2) 6 мм 5 мм / Гаечен ключ (x1) 15 мм.

#### СГЛОБЯВАНЕ НА КОРМИЛОТО

Поставете кормилото, като се уверите, че е монтирано над защитната линия на щангата. С помощта на предоставения шестограмен ключ затегнете болта в горната част на щангата.

#### СГЛОБЯВАНЕ НА ПРЕДНОТО КОЛЕЛО

Поставете оста на колелото във вилката. Плъзнете голяма шайба върху всеки от болтовете и я поставете в оста, за да я фиксирате. Имайте предвид, че големите шайби трябва да бъдат натиснати в най-ниските защитни отвори в краищата на вилката и между главата на болта и вилката. С помощта на предоставения гаечен ключ затегнете външните болтове. Обърнете внимание: Поставете оста на колелото в най-крайника на вилката.

#### СГЛОБЯВАНЕ НА СЕДАЛКАТА

Разхлабете главата на болта на скобата на седалката, за да може седалката да се движи. Регулирайте височината, така че Вашето дете да може да стъпва на земята удобно с леко свити колена.

#### СГЛОБЯВАНЕ НА КОШНИЦАТА

Прикрепете кошницата на кошницата към кормилото и я регулирайте в подходящо положение.

Препоръчително максимално тегло:

25 кг. Препоръчително максимално тегло на товари в кошницата: 5 кг.

Натоварването с по-голяма тежест може да доведе до опасност или нарушена стабилност.

Препоръчителна възраст: 3-5 години.

ВНИМАНИЕ! Моля, запазете тези инструкции за справки в бъдеще.

ВНИМАНИЕ! Тази играчка трябва да се използва внимателно, тъй като изисква значителни умения, за да се избегнат падания или сблъсквания, които биха могли да причинят нараняване на ползвателя и на

трети лица.

ВНИМАНИЕ! Трябва да се използва сам от под надзор от възрастен. Не използвайте на обществени пътища. Подходящата повърхност за правилното използване на играчката трябва да бъде равна, гладка и да има добро сцепление. Необходимо е да се извършва периодична поддръжка и проверки на крепежните елементи, кат от винтове, болтове и гайки, и т.н. Ако тези проверки не се извършват, играчката може да се обърне или да доведе до падане. Да не се използва на места, които могат да представляват опасност за водача, пешеходците или домашните любимци, като стръмни склонове, стъпала или в близост до реки.

Предпазвайте главата на децата с одобрена предпазна каска, подходящо облекло и затворени обувки, докато карат First Go.

Препоръчва се сглобяването на играчката да се извърши на закрито или на открито, стига да е на гладка повърхност, без предмети наоколо. Тази играчка няма спирачна система. Каската трябва да го спреша. Тази играчка трябва да се използва внимателно, тъй като изисква умения, за да се избегнат сблъсквания, които биха могли да причинят нараняване на ползвателя и на трети лица. Не използвайте на места, криещи опасности за водача, пешеходците или домашни любимци, като стръмни наклони, стъпала, хълмове, улици, плувни

басейни или в близост до реки. Винаги носете каска с правилния размер, която съответства на Стандарт 16 CFR 1203 на Комисията по безопасността на потребителските стоки на САЩ/EN 1078:2012+A1:2012 и е сертифицирана съгласно изискванията на Европейската общност. Никога не допускайте возене на повече от един водач.

ГРИЖА И ПОДДРЪЖКА Съхранявайте First Go! на закрито и никога не оставяйте на открито за продължителен период от време. След употреба премахнете всякакви намокряния или кал с чиста кърпа. Съхранявайте First Go! на сухо място, когато не се използва. Нанасяйте периодично слой пчелен восък за поддръжка и за увеличаване на дълготрайността на велосипеда. Смазвайте движещите се части периодично. Всички части, показващи признаци на износване, трябва да се сменят незабавно.

## FIRST GO!

### HRVATSKI (HR)

(HR) Proizvod mora sastavljati odrasla osoba pri sastavljanju djecu treba držati podalje od proizvoda zbog mogućnosti od ozljede. Postoji opasnost od gušenja kod djece do 3 godine sitnim dijelovima prije sastavljanja. Kad izvadite bicikl iz ambalaže, odložite sav plastični omot na odgovarajući način.

(HR) Vaš je bicikl djelomično montiran. Ove upute sadrže korake za dovršetak montaže i podešavanje bicikla. Ovaj vodič sadrži informacije o demontiranju dijelovima koje je potrebno podesiti. Za dodatne informacije obratite se službi za korisnike Banwood na adresu [info@banwood.com](mailto:info@banwood.com).

A. Upravljač s ručicama, zvono, nosač upravljača.

B. Montirani set okvira i stražnji kotač.

C. Prednji kotač.

D. Sjedalo s nosačem.

E. Košara.

Alat: Imbus ključ (x2) 6 mm 5 mm / Ključ (x1) 15 mm.

#### MONTAŽA UPRAVLJAČA

Umetnite upravljač tako da je učvršćen iznad sigurnosne crte šipke. Pomoću imbus ključa pričvrstite vijak na vrhu šipke.

#### MONTAŽA PREDNJEG KOTAČA

Postavite osovinu kotača s unutarnje strane vilice.

Gurnite veliku brtvu preko svakog od vijaka i postavite unutarnju stranu osovine kako biste je učvrstili. Imajte na umu da velike brtve moraju biti utisnute u najnižu sigurnosnu rupu na krajevima

vilice te između glave vijka i vilice. Pomoću ključa stegnite vanjske vijke. Obratite pozornost: Postavite osovinu kotača unutar ispada vilice.

#### MONTAŽA SJEDALA

Otpustite glavu vijka na nosaču cijevi sjedala kako biste omogućili pomicanje sjedala.

Podesite visinu tako da se djetetova stopala u ravnini i udobno naslanjaju na pod uz lagano savijena koljena.

MONTAŽA KOŠARE Pričvrstite remen na košarici na upravljač i podesite ga u odgovarajući položaj. Preporučena maksimalna težina: 25 kg. Preporučena maksimalna opterećenost košare: 5 kg. - Prekoračena opterećenost može uzrokovati nestabilnost i predstavljati opasnost. Preporučena dob: 3 do 5 godina.

UPOZORENJE! Sačuvajte ove upute za buduću uporabu.

UPOZORENJE! Budite oprezni pri uporabi ove igračke jer zahtijeva veliku vještinu da bi se izbjegli padovi ili sudaranja koji bi mogli prouzrokovati ozljede korisnika ili trećih strana.

UPOZORENJE! Može se upotrebljavati samo pod izravnim nadzorom odraslih. Ne koristite na javnim cestama.

Prikladna površina za pravilnu uporabu igračke mora biti ravna, bez nagiba i imati dobro prijanjanje. Potrebno je vršiti periodično održavanje i provjere elemenata za pričvršćivanje kao što su vijci, matice itd. Ako se te provjere ne provedu, igračka se može prevrnuti ili prouzročiti pad. Ne upotrebljavajte na područjima koja mogu predstavljati prijetnju vozačima, pješacima ili kućnim

ljubimcima, kao što su strme padine, stepenice ili u blizini rijeka. Zaštite svoju djecu odobrenom zaštitnom kacigom te odgovarajućom odjećom i zatvorenom obućom dok voze svoj First Go. Preporučuje se montirati igračku u bilo kojem unutarnjem ili vanjskom prostoru ravne površine na kojoj nema nikakvih predmeta. Ova igračka nema sustav kočenja. Biciklist mora zaustaviti bicikl nogama. Budite oprezni pri uporabi ove igračke jer zahtijeva vještinu da bi se izbjegla sudaranja koja bi mogla prouzrokovati ozljede korisnika i trećih strana. Ne koristite u području gdje vožnja može predstavljati opasnost za vozače, pješake, ili kućne ljubimce, kao što su strme kosine, stepenice, brdašca, ulice, bazeni ili u blizini rijeka. Propisuje se nošenje odgovarajuće kacige u skladu sa smjernicama Američke komisije za sigurnost potrošačkih proizvoda (CPSC) Standard 16 CFR 1203 / EN 1078:2012+A1:2012 i prema CE oznaci sukladnosti Europske Unije. Bicikl ne smije voziti više od jednog vozača. NJEGA I ODRŽAVANJE Držite svoj First Go! u zatvorenom prostoru i nikada ga ne ostavljajte vani duže vrijeme. Nakon vožnje čistom krpom uklonite vodu ili blato s njega. Čuvajte First Go! na suhom mjestu dok se ne koristi. Povremeno nanesite premaz od pčelinjeg voska kao sredstvo održavanja na duži period. Povremeno podmažite pokretne dijelove. Dijelove koji su istrošeni odmah zamijenite.

## FIRST GO!

### ČEŠTINA (CS)

(CS) Výrobek musí být sestaven dospělou osobou-z důvodu možného rizika zranění by měl být produkt během montáže mimo dosah dětí. Nebezpečí udušení pro děti do 3 let- před sestavením obsahuje malé části. Po vybalení kola řádně zlikvidujte všechny plastové obaly.

(CS)Vaše jízdní kolo je částečně smontováno. Tyto pokyny vám pomohou při konečné montáži a při seřizování jízdního kola. Tato příručka obsahuje informace o částech, které jsou rozebrány a je třeba je seřídit. Potřebujete-li další informace, obraťte se na oddělení služeb zákazníkům společnosti Banwood na [info@banwood.com](mailto:info@banwood.com).

- A. Řídítka s gripy, zvonek, představec.
- B. Sestavená sada rámu a zadního kola.
- C. Přední kolo.
- D. Sedlo se sedlovkou.
- E. Košík.

Nářadí: Imbusový klíč (x2) 6 mm 5 mm / Francouzský klíč (x1) 15 mm.

#### SESTAVENÍ ŘÍDÍTEK

Vložte řídítka do tyče a ujistěte se, že jsou připevněna nad bezpečnostní linií tyče. Pomocí dodaného šestihranného klíče utáhněte šroub v horní části tyče.

#### SESTAVENÍ PŘEDNÍHO KOLA

Vložte nápravu kola do vidlice.

Nasuňte velkou podložku na všechny šrouby a umístěte vnitřek nápravy tak, abyste ji zajistili. Pamatujte, že velké podložky musí být vtlačeny do nejnižšího bezpečnostního otvoru vidlice a mezi

hlavu šroubu a vidlice. Pomocí dodaného francouzského klíče utáhněte vnější šrouby. Věnujte prosím pozornost tomuto kroku: Umístěte nápravu kola do patek vidlice.

**SESTAVENÍ SEDLA** Uvolněte hlavu šroubu na držáku sedlovky, aby se sedlo mohlo pohybovat.

Nastavte výšku tak, aby nohy vašeho dítěte s mírně pokrčenými koleny spočívaly vodorovně a pohodlně na zemi.

**SESTAVENÍ KOŠÍKU** Popruh na košík připevněte na řídítka a upravte jej do vhodné polohy. Doporučená maximální hmotnost: 25 kg. Doporučená maximální hmotnost koše: 5 kg (2,3 lb.).

- Nadměrná hmotnost může způsobit nebezpečný nebo nestabilní stav. Doporučený věk: 3–5 let.

**POZOR!** Ušchovejte prosím tyto pokyny pro budoucí použití.

**UPOZORNĚNÍ!** Používání této hračky vyžaduje dobré dovednosti, proto buďte při používání opatrní, aby nedošlo k pádu nebo kolizi, která by mohla způsobit zranění uživateli nebo třetím stranám.

**UPOZORNĚNÍ!** Produkt by měl být používán pouze pod přímým dohledem dospělé osoby. Nepoužívejte na veřejných komunikacích. Vhodný povrch pro správné používání hračky musí být plochý, rovný a mít dobrou přilnavost. Je nutné provádět pravidelnou údržbu a kontrolu upevňovacích prvků, jako jsou šrouby, matice, západky atd. Pokud se kontrola neprovede, může dojít k převrácení hračky a pádu. Nepoužívejte v oblastech, které mohou představovat

nebezpečí pro řidiče, chodce nebo domácí zvířata, jako jsou příkré svahy, schody nebo v blízkosti řek. Při jízdě na First Go chraňte své dítě schválenou ochrannou přilbou, vhodným oblečením a uzavřenou obuví.

Doporučujeme provádět montáž hračky v jakémkoli vnitřním nebo venkovním prostoru na hladkém povrchu bez přítomnosti dalších předmětů. Tato hračka nemá brzdový systém. Cyklista musí zastavit kolo svými nohama. Používání této hračky vyžaduje určité dovednosti, proto buďte při používání opatrní, aby nedošlo kolizím, které by mohly způsobit zranění uživateli a třetím stranám. Nepoužívejte na místech, která mohou ohrozit řidiče, chodce nebo domácí zvířata, jako jsou strmé svahy, schody, kopce, ulice, bazény, koupaliště či jiné vodní plochy nebo v blízkosti řek. Vždy používejte řádně nasazenou přilbu, která splňuje požadavky normy 16 CFR 1203 / EN 1078:2012+A1:2012 americké Komise pro bezpečnost spotřebitelských výrobků (CPSC) a certifikátu CE Evropské unie. Nikdy nepovolujte více než jednoho jezdce.

**PÉČE A ÚDRŽBA** Skladujte First Go! uvnitř a nikdy nenechávejte tříkolku delší dobu venku. Po jízdě odstraňte vodu nebo bláto čistým hadříkem. Pokud tříkolku First Go! nepoužíváte, uchovávejte ji na suchém místě. Pravidelně nanášejte vrstvu včelího vosku pro údržbu a ochranu životnosti vašeho kola. Pravidelně naolejujte nebo namažte pohyblivé části. Všechny díly,

kteří vykazují známky opotřebení, by měly být okamžitě vyměněny.

## FIRST GO!

### DANSK (DA)

(DA) Produkter skal samles af en voksen – Børn bør holdes væk fra produktet under samling på grund af mulig risiko for skade. Kvælningsfare for børn under 3 år – indeholder små dele før montering. Når du pakker cyklen ud, skal du bortskaffe al plastikemballage korrekt.

(DA) Din cykel er delvist samlet. Disse anvisninger er designet til at guide dig gennem den endelige montering, samt til at justere cyklen. Denne vejledning indeholder oplysninger om de dele, der er adskilt og skal justeres. Alle fastgørelsesanordninger skal være helt strammet. Kontakt Banwood kundeserviceafdeling på [info@banwood.com](mailto:info@banwood.com) for yderligere information.

A. Styr med greb, klokke, barre.

B. Samlet stelsæt og baghjul.

C. Forhjul.

D. Sadel med sadelpind

E. Kurv.

Værktøj: Unbrakonøgle (x2) 6 mm- 5 mm / skrueøgle (x1) 15 mm.

#### STYRMONTERING

Indsæt styret, og sørg for, at det er monteret over stangens sikkerhedslinje. Brug den medfølgende unbrakonøgle til at spænde bolten øverst på stangen.

#### FORHJULSMONTERING

Placer hjulakslen i gafflen.

Før en stor spændeskive over hver af boltene, og juster indersiden af akslen for at sikre den. Bemærk venligst, at de store spændeskiver skal presses ind i det nederste sikkerhedshul i gaffelenderne

og mellem bolthovedet og gafflen.

Spænd de udvendige bolte med den medfølgende skrueøgle.

Bemærk: Placer hjulakslen inden for gaffeludfaldene.

#### SADDELMONTERING

Løsn bolten på sadelpindens beslag, så sadlen frit kan bevæges.

Juster højden, så dit barns fødder hviler fladt og behageligt på gulvet med et let bånd ved knæet.

#### MONTERING AF KURV

Fastgør stroppen på kurven til styret og juster den til en passende position.

Anbefalet maksimal vægt: 25,4 kg (56 lb.). Anbefalet maksimal kurv vægt: 5 kg (11 lb.). – Overbelastning kan forårsage en farlig eller ustabil tilstand.

Anbefalet alder: 3-5 år

BEMÆRK! Gem disse anvisninger til eventuel fremtidig brug.

ADVARSEL! Dette legetøj skal bruges med forsigtighed, da det kræver stor dygtighed at kunne undgå fald eller kollisioner, der kan forårsage skade på brugeren eller tredjepart.

ADVARSEL! Det bør kun bruges under direkte opsyn af voksne. Bør ikke bruges på offentlig vej. Den egnede overflade til korrekt brug af legetøjet skal være flad, plan og have et godt greb. Det er nødvendigt at udføre regelmæssig vedligeholdelse og kontrol af fastgørelseselementerne, såsom skruer, møtrikker, bolte mv. Hvis disse kontroller ikke udføres, kan legetøjet vælte eller forårsage et fald. Må ikke bruges i områder, der kan udgøre en trussel for føreren, fodgængere eller kæledyr, såsom stejle skrånninger, trapper, bakker,

gader, swimmingpools eller i nærheden af vandløb. Beskyt dine børns hoveder med en godkendt sikkerhedshjelm og passende tøj og lukkede sko, når du kører på din First Go. Brug altid en korrekt egnet hjelm, der overholder U.S. Consumer Product Safety Commission (CPSC) Standard 16 CFR 1203 / EN 1078:2012+A1:2012 og CE-certificeret af EU. Det anbefales at samle legetøjet i vilkårligt indendørs eller udendørs område, hvis det er på en glat overflade fri for genstande. Dette legetøj har ikke et bremsesystem. Cyklisten skal stoppe cyklen med fødderne. Hav altid sko på, når du bruger cyklen. Dette legetøj skal bruges med forsigtighed, da det kræver stor dygtighed at kunne undgå fald eller kollisioner, der kan forårsage skade på brugeren eller tredjepart. Tillad aldrig mere end én rytter.

PLEJE OG VEDLIGEHOLDELSE Opbevar cyklen indendørs, og efterlad aldrig din First Go! udenfor i længere tid. Efter brug bør eventuelt vand eller mudder fjernes med en ren klud. Opbevar din First Go! et tørt sted, når den ikke er i brug. Kontrollér dit dæktryk regelmæssigt. Regelmæssig påføring af et lag bivoks hjælper med at bevare og beskytte din cykels levetid. Smør bevægelige dele med jævne mellemrum. Alle dele, der viser tegn på slid, skal udskiftes med det samme.



## FIRST GO!

### NEDERLANDS (NL)

(NL) Producten moeten worden gemonteerd door een volwassene- Vanwege mogelijk verwondingsgevaar moeten kinderen gedurende de montage uit de buurt van het product worden gehouden. Verstikkingsgevaar voor kinderen onder de 3 jaar- bevat kleine onderdelen vóór montage. Gooi alle plastic verpakkingen weg wanneer je de fiets uitpakt.

(NL) Uw fiets is deels gemonteerd. Deze instructies helpen u om de montage af te ronden en de fiets af te stellen. Deze handleiding bevat informatie over de onderdelen die gemonteerd en afgesteld moeten worden. Voor meer informatie neemt u contact op met de klantenservice van Banwood op [info@banwood.com](mailto:info@banwood.com).

A. Stuur met handvatten, bel en stuurpen.

B. Gemonteerd frame en achterwiel.

C. Voorwiel.

D. Zadel met zadelpen.

E. Mand.

Gereedschap: Inbussleutel (x2) 6 mm 5 mm / Moersleutel (x1) 15 mm.

#### MONTAGE VAN HET STUUR

Steek het stuur in, boven de veiligheidslijn van de stang. Draai de bout aan de bovenzijde van de stang vast met de meegeleverde inbussleutel.

#### MONTAGE VAN HET VOORWIEL

Plaats de wielas in de vork.

Schuif een grote sluitring over elke bout en plaats de binnenzijde van de as om deze vast te zetten. Merk op dat de

grote sluitringen in de laagste veiligheidsopening van de vorkuiteinden en tussen de boutkop en de vork geduwd moeten worden.

Zet de buitenste bouten vast met de meegeleverde moersleutel.

Let op: Plaats de wielas binnen de uitvaleinden van de vork.

#### MONTAGE VAN HET ZADEL

Draai de boutkop aan de beugel van de zadelpen los zodat het zadel kan bewegen. Pas de hoogte aan, zodat de voeten van uw kind plat en comfortabel op de bodem rusten met een lichte buiging van de knie.

#### MONTAGE VAN DE MAND

Maak de riem van de mand vast aan het stuur en pas de positie aan zoals gewenst. Aanbevolen maximumgewicht: 25 kg. Aanbevolen maximumgewicht mand: 5 kg. - Te veel gewicht kan een gevaarlijke of onstabiele situatie veroorzaken. Aanbevolen leeftijd: 3-5 jaar.

OPGELET! Bewaar deze handleiding om ze eventueel later te kunnen raadplegen WAARSCHUWING! Dit speelgoed moet voorzichtig gebruikt worden, aangezien het enige vaardigheid vereist om vallen of ongevallen, met letsel van de gebruiker of derden, te vermijden. WAARSCHUWING! Enkel gebruiken onder toezicht van een volwassene. Niet gebruiken op de openbare weg. Het speelgoed moet worden gebruikt op een effen, plat oppervlak met voldoende grip. Periodiek onderhoud en controles van de bevestigingselementen zoals schroeven, moeren, bouten enz. zijn vereist. Indien dit niet gebeurt, kan

het speelgoed omvallen of kan de gebruiker vallen. Niet gebruiken op plaatsen die een bedreiging vormen voor de bestuurder, voetgangers of huisdieren, zoals steile hellingen, trappen of in de buurt van rivieren. Bescherm het hoofd van uw kinderen met een goedgekeurde veiligheidshelm, geschikte kleren en gesloten schoenen bij het rijden met de First Go. Het speelgoed kan zowel binnen als buiten worden gemonteerd, maar altijd op een effen oppervlak zonder andere voorwerpen in de buurt. Dit speelgoed heeft geen remsysteem. De fietser moet de fiets stoppen met zijn/haar voeten. Dit speelgoed moet voorzichtig gebruikt worden, aangezien het enige vaardigheid vereist om ongevallen, met letsel van de gebruiker of derden, te vermijden. Niet gebruiken op plaatsen die een gevaar kunnen vormen voor de bestuurder, voetgangers of huisdieren, zoals steile hellingen, trappen, heuvels, straten, zwembaden of in de buurt van rivieren. Draag altijd een goed passende helm die voldoet aan de norm 16 CFR 1203 / EN 1078:2012+A1:2012 van de U.S. Consumer Product Safety Commission (CPSC) en CE-gecertificeerd is door de Europese Unie. Nooit meer dan één bestuurder toelaten. VERZORGING EN ONDERHOUD Berg de First Go! binnen op en laat de trike nooit voor langere periodes buiten staan. Verwijder na het rijden eventueel water of modder met een schone doek. Bewaar de First Go! op een droge plaats als je hem niet

gebruikt. Breng regelmatig een laag bijenwas aan om de levensduur van de fiets te behouden en te beschermen. Smeer bewegende delen regelmatig in met olie of vet. Onderdelen die tekenen van slijtage vertonen, moeten onmiddellijk worden vervangen.

## FIRST GO!

### ENGLISH (EN)

(EN) Products must be assembled by an adult- Children should be kept away from the product during assembly due to possible risk of injury. Choking hazard to children under the age of 3 years – contains small parts prior to assembly. When unpacking the bicycle, properly dispose of all plastic wrappings.

(EN) Your bicycle is partially assembled. These instructions are designed to guide you through the final assembly, as well as to adjust the bicycle. This guide includes information on the parts that are disassembled and need to be adjusted. All fasteners should be fully tightened. For further information, please contact the Banwood customer service department at [info@banwood.com](mailto:info@banwood.com).

- A. Handlebar with grips, bell, stem.
- B. Assembled frame set & rear wheel.
- C. Front Wheel.
- D. Saddle with seat post.
- E. Basket.

Tools: Allen key (x2) 6mm- 5mm / Spanner (x1) 15mm.

#### HANDLEBAR ASSEMBLY

Insert the handlebar, ensuring it is fitted above the bar's safety line. Using the hex key provided, tighten the bolt at the top of the bar.

#### FRONT WHEEL ASSEMBLY

Place the wheel axle inside the fork. Slide a large washer over each of the bolts and situate the inside of the axle to secure it. Please note that the large washers must be pressed into the

lowest safety hole of the fork ends and between the bolt head and the fork. Using the spanner provided, tighten the exterior bolts.

Please pay attention: Place the wheel axle within the fork dropouts.

#### SADDLE ASSEMBLY

Loosen the bolt head on the seat post bracket to allow the saddle to move. Adjust the height so that your child's feet rest flat and comfortably on the floor with a slight band at the knee.

#### BASKET ASSEMBLY

Attach the strap on the basket to the handlebar and adjust it to a suitable position.

Recommended maximum weight: 25,4 kg (56 lb.). Recommended maximum basket weight capacity: 5 kg (11lb.).- Excessive weight may cause a hazardous or unstable condition.

Recommended age: 3-5 years

ATTENTION! Please keep these instructions for future reference.

WARNING! This toy must be used with caution as it requires great skill to be able to avoid falls or collisions that could cause injury to the user or third parties.

WARNING! It should only be used under direct adult supervision. Do not use on public roads. The suitable surface for the correct use of the toy must be flat, level and have good grip. It is necessary to carry out periodic maintenance and checks of the fastening elements, such as screws, nuts, bolts, etc. If these checks are not carried out, the toy may roll over or cause a fall. Do not use in areas that may pose a threat to the driver, pedestrians, or pets, such as

steep slopes, steps, hills, streets, swimming pools or near rivers. Protects your children's head with an approved safety helmet and appropriate clothing and closed shoes riding your First Go. Always wear a properly fitted helmet that complies with U.S. Consumer Product Safety Commission (CPSC) Standard 16 CFR 1203 / EN 1078:2012+A1:2012 and CE certified by European Union. Mounting the toy is recommended in any indoor or outdoor area if it is on a smooth surface free of objects. This toy does not have a braking system. The cyclist must stop the bicycle with their feet. Always wear shoes when using the bicycle. This toy must be used with caution, as it requires skill to be able to avoid collisions that could cause injury to the user and to third parties. Never allow more than one rider.

CARE AND MAINTENANCE Storage the bike inside and never leave your First Go! outside for long periods of time. After riding, remove any water or mud with a clean cloth. Keep your First Go! in a dry place when not in use. Check your tire pressure regularly. Applying a periodic coat of beeswax to maintain and protect the life of your bicycle. Oil or grease moving parts periodically. Any parts showing evidence of wear should be replaced immediately.

## FIRST GO!

### EESTI (ET)

(ET) Tooteid peab kokku monteerima täiskasvanu-vigastuste ohu tõttu tuleb lapsi monteerimi- se ajal tootest eemal hoida. Alla kolmeaastaste laste lämbumisohu – enne kokkupanekut sisaldab väikesi osi. Pärast jalgratta lahtipakendamist viige plastpakkematerjalid selleks ette nähtud kohta.

(ET) Teie jalgratas on osaliselt kokku monteeritud. Nende juhiste abil on võimalik teil monteerimine lõpuni viia või jalgratast reguleerida. Juhend sisaldab teavet monteerimata või reguleerimist vajavate osade kohta. Lisainfo saamiseks palume pöörduda Banwoodi klienditeenindusse aadressil info@banwood.com.

A.Käepidemete, kella ja varrega juhtraud.

B.Monteeritud raam ja tagaratas.

C.Esiratas.

D.Sadul ja sadulatuugi.

E.Korv.

Tööriistad: Kuuskantvõti (2 tk) 6 mm 5 mm / Mutrivõti (1 tk) 15 mm.

JUHTRAUA MONTEERIMINE

Sisestage juhtraud nii, et see jääks varre kõrgustähise kohale. Kinnitage varre ülaoasas asuv polt, kasutades kuuskantvõtit.

ESIRATTA MONTEERIMINE

Asetage rattatelg kahvlisse.

Libistage suur mutter kummagi poldi peale ja kinnitage telje siseosa. Pidage silmas, et suured mutrid tuleb vajutada kummagi kahvliotsa kõige alumisse avasse, poldi pea ja kahvli vahele.

Keerake välimised poldid mutrivõtmega kõvasti kinni.

Tähelepanu! Rattatelg tuleb asetada kahvli raamikõrvade vahele.

SADULA MONTEERIMINEKeerake sadulaklambri polti veidi lahti, et sadulat oleks võimalik liigutada. Reguleerige kõrgust nii, et lapse jalatallad ulatuksid veidi kõverdatud põlvedega mugavalt maha toetuma.

KORVI MONTEERIMINE

Kinnitage korvi kinnitusrihm juhtraua külge ja sättige see sobivasse asendisse.

Soovitav maksimumkaal: 25 kg.

Soovitav maksimaalne kaal korvi

kasutamisel: 5 kg (2,3 naela). Ülekaal

võib olla ohtlik või tekitada ebastabiilsust. Soovitav vanus: 3–5 aastat.

TÄHELEPANU! Hoidke need juhised edaspidiseks alles.

HOIATUS: Seda mänguasja peab kasutama ettevaatusega, et vältida kukkumist või kokkupõrkeid, mis võivad kasutajat või teisi isikuid vigastada.

HOIATUS! Seda tohib kasutada vaid täiskasvanu otsese järelevalve all. Ärge kasutage avalikel teedel. Mänguasja

kasutamiseks sobib ühetasane ja hea haarduvusega pinnas. Kinnitusdetaile, nt

mutreid, polte, kruvisid jne, tuleb regulaarselt hooldada ja kontrollida.

Perioodilise kontrollimiseta võib mänguasi ümber minna või põhjustada kukkumist. Ärge kasutage kohtades, kus

see võib ohustada juhti, jalakäijaid või lemmikloomi, nt järskudel kallakutel, astmetel või jõgedel läheduses. Esimesel

sõidul kaitse oma lapse pead turvakiivri- ga ja kasuta sobivaid riideid ja kinniseid kingi.Mänguasjaga sobib sõita nii

siseruumides kui ka väljas asuvatel pindadel, kui need on tasased ja takistusteta.Mänguasjal puudub pidurdussüsteem. Rattur peab jalgratta jalgade abil kinni pidama. Seda mänguasja peab kasutama ettevaatusega, et vältida kokkupõrkeid, mis võivad kasutajat ja teisi isikuid vigastada. Ärge kasutage kohtades, mis võivad olla ohtlikud sõitjale, jalakäijatele või lemmikloomadele (nagu järsud nõlvad, trepid, mäed, tänavad, ujumisbasseinid või jõgedel lähedal asuvad alad). Kandke alati õige suurusega ja korralikult paigaldatud kiivrit, mis vastab USA tarbekaupade ohutuse komisjoni (CPSC) standardile 16 CFR 1203 / EN 1078:2012+A1:2012 ja on saanud Euroopa Liidu CE-märgise sertifikaadi. Ärge laske jalgrattale korraga kunagi rohkem kui ühte sõitjat. KORRASHOID JA HOOLDUS Hoiustage jalgratast First Go! siseruumis ja ärge jätke seda kunagi pikaks ajaks õue. Pärast sõitmist pühkige vesi või muda ära puhta lapiga. Hoidke jalgratast First Go! kasutusvälisel ajal kuivas kohas. Jalgratta eluiga aitab pikendada selle regulaarne vahatamine mesilasvahaga. Õlitage või määrige liikuvaid osi regulaarselt. Kulumismärkidega osad tuleb kohe välja vahetada.

## FIRST GO!

### SUOMALAINEN (FI)

(FI) Tuotteiden kokoaminen on jätettävä aikuisten tehtäväksi – Loukkaantumisvaaran vuoksi lasten on syytä pysyä loitommalla kokoamisvaiheen aikana. Tukehtumisvaara alle 3-vuotiailla – sisältää pieniä osia ennen kokoamista. Kun purat pyörän pakkauksesta, hävitä kaikki muovikäyreet asianmukaisesti. (FI) Pyörä on osittain valmiiksi koottu. Nämä ohjeet on suunniteltu opastukseksi lopullisessa kokoonpanossa sekä pyörän säätämässä. Tämä opas sisältää tietoja osista, jotka on purettu ja joita on säädettävä. Kaikki kiinnikkeet on kiristettävä kokonaan. Lisätietoa saa tarvittaessa Banwood-asiakaspalvelusta osoitteesta info@banwood.com. A. Ohjaustanko, jossa on kädensijat, soittokello ja varsi. B. Koottu runko ja takapyörä. C. Etupyörä. D. Satula ja istuintuku. E. Kori. Työkalut: koloavain (x2) 6 mm – 5 mm / Jakoavain (x1) 15 mm OHJAUSTANGON ASENTAMINEN Aseta ohjaustanko paikalleen siten, että se jää tangon turvalinjan yläpuolella. Kiristä tangon yläosassa oleva pulitti mukana toimitetulla kuusioavaimella. ETUPYÖRÄN ASENTAMINEN Vie pyörän akseli etuhaarukan sisään. Liu'uta suuri aluslevy jokaisen pultin päälle ja kiinnitä akselin sisäpuoli paikalleen. Suuret aluslevyt pitää painaa haarukan päiden alimpaan turvareikään sekä pultin kannan ja haarukan väliin.

Kiristä ulkopulkit mukana toimitetulla jakoavaimella.

Huomaa: laita pyörän akseli haarukan ulokkeiden sisään.

#### SATULAN ASENTAMINEN

Löysää istuintuen pultin päätä, jotta satulaa voi liikuttaa.

Sääda korkeus niin, että lapsen jalat tukeutuvat tasaisesti ja mukavasti maahan, polvista aavistuksen taipuneina.

#### KORIN ASENNUS

Kiinnitä korissa oleva hihna ohjaustankoon ja sääda sopivaksi.

Suosittelu enimmäispaino: 25,4 kg. Korin suositeltu enimmäiskuormitus: 5 kg. – Liikapaino voi johtaa vaaralliseen tai epävakaaseen tilaan.

Käyttäjien suositusikä: 3–5 vuotta HUOMIO! Säilytä nämä ohjeet tulevaa tarvetta varten.

VAROITUS! Pyörää on käytettävä varoen, sillä se vaatii taitoa, jotta vältytään käyttäjälle tai kolmansille osapuolille vahinkoa mahdollisesti aiheuttavilta kaatumisilta tai törmäyksiltä.

VAROITUS! Käyttö vain aikuisen suorassa valvonnassa. Ei saa käyttää yleisillä teillä. Pinnan, jolla pyörällä ajetaan, on oltava hyvän pidon tarjoava, tasainen ja suora. Ruuvit, mutterit, pultit ja muut kiinnittimet on tarkastettava ja huollettava säännöllisesti. Näiden tarkastusten laiminlyönti voi johtaa pyörän tai sen käyttäjän kaatumiseen. Ei saa käyttää alueilla, joilla käyttäjä, jalankulkijat tai lemmikkieläimet voi joutua vaaraan, kuten jyrkillä rinteillä, portaissa, mäessä, kaduilla, uima-altaassa tai lähellä jokea. Suojaa First Go

-pyörää ajava lapsi hyväksytyllä suojakypärällä, asianmukaisella vaatetuksella ja umpinaisilla kengillä. Hanki lapselle pyöräilyä varten asianmukainen kypärä, joka täyttää seuraavien standardien vaatimukset: Yhdysvaltain kuluttajatuoteturvallisuuskomission (CPSC) standardi 16 CFR 1203 / EN 1078:2012+A1:2012 ja Euroopan unionin CE-sertifikaatti. Pyörän asentamista suositellaan mihin tahansa sisä- tai ulkotilaan, jos se on tasainen eikä siinä ole mitään esineitä. Pyörässä ei ole jarruja. Käyttäjä pysäyttää pyörän jaloillaan. Pyörää on aina ajettava kengät jalassa. Pyörää on käytettävä varoen, sillä se vaatii taitoa, jotta vältytään käyttäjälle tai kolmansille osapuolille vahinkoa mahdollisesti aiheuttavilta törmäyksiltä. Pyörän päällä saa olla kerrallaan vain yksi käyttäjä.

#### KUNNOSSAPITO JA HUOLTO

Säilytä pyörää sisätiloissa äläkä koskaan jätä sitä ulos pitkäksi aikaa. Pyyhi pyörä puhtaaksi käytön jälkeen puhtaalla liinalla. Säilytä pyörää kuivassa paikassa, kun sitä ei käytetä. Tarkista renkaiden ilmanpaineet säännöllisesti. Säännöllinen mehiläisvahakerroksen levittäminen suojaa pyörää ja pidentää sen käyttöikää. Öljyä tai rasvaa liikkuvat osat säännöllisesti. Kulunut osa on aina korvattava viipymättä uudella.

## FIRST GO!

### FRANÇAIS (FR)

(FR) Les produits doivent être montés par des adultes. Pendant le montage, les enfants doivent rester à l'écart du produit en raison d'un possible risque de blessure. Il contient des pièces petites avant le montage et il y a risqué d'étouffement pour les enfants de moins de 3 ans. Lors du déballage du vélo, jetez correctement tous les emballages en plastique.

(FR) Le vélo est partiellement assemblé. Ces instructions sont conçues pour vous guider tout au long du montage final, ainsi que pour ajuster le vélo. Ce manuel contient des informations sur les pièces qui sont démontées et qui ont besoin d'être ajustées. Toutes les fixations doivent être correctement serrées. Pour obtenir plus d'informations, veuillez contacter le service clientèle de Banwood à [info@banwood.com](mailto:info@banwood.com).

A.Guidon avec poignées, sonnette, potence.

B.Ensemble cadre et fourche et roue arrière.

C.Roue avant

D.Selle avec tige de selle

E.Panier

Outils : Clé Allen (x2) 6 mm - 5 mm / Clé (x1) 15 mm

**MONTAGE DU GUIDON** Insérez le guidon, en veillant à ce qu'il soit monté au-dessus de la ligne de sécurité de la barre. À l'aide de la clé hexagonale fournie, serrez le boulon en haut de la barre.

**MONTAGE DE LA ROUE AVANT** Placez

l'axe de la roue à l'intérieur de la fourche.

Faites glisser une grande rondelle sur chacune des vis et positionnez l'intérieur de l'essieu pour le fixer. Les grandes rondelles doivent être enfoncées dans le trou de sécurité le plus bas des extrémités de la fourche et entre la tête du boulon et la fourche. À l'aide de la clé fournie, serrez les boulons extérieurs.

Attention : Placez l'axe de la roue entre les pattes de la fourche.

**MONTAGE DE LA SELLE** Desserrez la tête du boulon sur le support de la tige de selle pour permettre à la selle de bouger.

Réglez la hauteur de sorte que les pieds de l'enfant reposent à plat et confortablement sur le sol avec une légère flexion des genoux.

**MONTAGE DU PANIER** Attachez la sangle du panier sur le guidon et réglez-la dans la position qui convient.

Poids maximal recommandé : 25.4 kg (56 lbs). Capacité maximale du panier : 5 kg (11 lbs). Un poids excessif peut entraîner une situation dangereuse ou instable.

Âge recommandé : 3-5 ans

**ATTENTION !** Veuillez conserver ces instructions pour vous y référer ultérieurement.

**AVERTISSEMENT !** Le jouet doit être utilisé avec prudence puisqu'une grande habileté est nécessaire afin d'éviter les chutes et collisions susceptibles de causer des blessures à l'utilisateur ou à des tiers.

**AVERTISSEMENT !** Il doit être utilisé

exclusivement sous la surveillance directe d'un adulte. Ne pas utiliser sur la voie publique. Pour bien fonctionner, le jouet doit être utilisé sur une surface adéquate, à savoir un sol plat, nivelé et présentant une bonne adhérence. Il est nécessaire d'effectuer un entretien et des contrôles réguliers des éléments de fixation, vis, écrous, tiges, etc. Si ces contrôles ne sont pas effectués, le jouet peut se renverser ou provoquer une chute. Ne pas utiliser dans des lieux pouvant représenter un danger pour le conducteur, les piétons et les animaux, comme des pentes raides, des marches, des collines, des voitures, des piscines ou à proximité de cours d'eau. Lorsque votre enfant monte sur son First Go, assurez-vous de lui protéger la tête avec un casque de sécurité homologué et d'utiliser des vêtements et chaussures appropriés. Il est fortement recommandé de toujours porter un casque approprié conforme à la norme 16 de la Commission de sécurité des produits de consommation des États-Unis (CPSC), Code fédéral des règlements 1203 / EN 1078:2012+A1:2012 et le marquage CE conforme aux législations de l'UE. Le montage peut s'effectuer aussi bien à l'intérieur qu'à l'extérieur, du moment que la surface est lisse et qu'aucun objet ne s'y trouve. Ce jouet ne dispose pas de système de freins. Le cycliste doit arrêter le vélo avec ses pieds. Ce jouet doit être utilisé avec prudence, il nécessite de l'habileté afin d'éviter que l'utilisateur ou des tiers ne se blessent à la suite d'une collision. Ne

permettez jamais plus d'un enfant de conduire le vélo.

**L'ENTRETIEN ET LA MAINTENANCE** Rangez le First Go! dans un endroit couvert et ne laissez jamais votre vélo à l'extérieur pendant de longues périodes. Après l'utilisation, essuyez les taches d'eau ou de boue avec un chiffon propre. Conserver dans un endroit sec lorsqu'il n'est pas utilisé. Lubrifier régulièrement toutes les pièces présentant des signes d'usure excessive. Remplacer immédiatement toutes les pièces présentant des signes d'usure excessive.

## FIRST GO!

### DEUTSCH (DE)

(DE) Die Produkte müssen von einem Erwachsenen montiert werden. Während der Montage müssen Kinder vom Produkt fernbleiben, da Verletzungsgefahr besteht. Ersticken-gefahr für Kinder unter 3 Jahren - enthält vor dem Zusammenbau Kleinteile. Entsorgen Sie nach dem Auspacken des Fahrrads alle Plastikverpackungen ordnungsgemäß.

(DE) Das Fahrrad wird teilweise montiert geliefert. In diesen Anleitungen sind die Schritte aufgeführt, um die Montage abzuschließen und das Fahrrad anzupassen. Diese Anleitungen enthalten Informationen zu den Teilen, die lose geliefert und angebracht werden müssen. Für weitere Informationen setzen Sie sich bitte mit dem Banwood-Kundenservice über [info@banwood.com](mailto:info@banwood.com) in Verbindung.

A. Lenkstange mit Griffen, Klingel und Lenkerstütze.

B. Zusammengebautes Rahmenset und Hinterrad.

C. Vorderrad.

D. Sattel mit Sattelstütze

E. Korb.

Werkzeuge: Inbusschlüssel (x2) 6 mm 5 mm / Schraubenschlüssel (x1) 15 mm

#### MONTAGE DER LENKSTANGE

Die Lenkstange einführen und dabei sichergehen, dass sie über der Sicherheitslinie sitzt. Die Schraube an der Oberseite des Rohrs mit dem mitgelieferten Inbusschlüssel festdrehen.

#### MONTAGE DES VORDERRADS

Die Radachse in die Gabel setzen. Eine große Scheibe über jede Schraube schieben und die Innenseite der Achse absichern. Bitte beachten: Die großen Scheiben müssen am untersten Sicherheitsloch der Gabelenden und zwischen dem Schraubenkopf und der Gabel befestigt werden.

Die äußeren Schrauben mit dem mitgelieferten Schraubenschlüssel festdrehen. Achtung: Die Radachse in die entsprechenden Öffnungen der Gabel setzen

#### MONTAGE DES SATTELS

Den Schraubenkopf an der Sattelstütze lockern, damit sich der Sattel bewegen lässt. Die Höhe so einstellen, dass Ihr Kind den Boden gut mit den Füßen und leicht gebeugten Knien erreichen kann.

#### MONTAGE DES KORBS

Den Riemen an Korb und Lenkstange anbringen und in die richtige Position ziehen.

Empfohlenes Höchstgewicht: 25 kg.

Empfohlene maximale Tragfähigkeit des Korbs: 5 kg (2,3 lb.). - Ein zu hohes Gewicht kann zu einer gefährlichen oder instabilen Situation führen. Empfohlenes Alter: 3-5 Jahre.

ACHTUNG! Diese Anleitungen bitte für zukünftige Fragen aufbewahren. WARNUNG!: Dieses Spielzeug muss mit großer Vorsicht verwendet werden. Das Kind muss sehr geschickt sein, um Stürze oder Zusammenstöße zu vermeiden, bei denen es sich selbst oder andere verletzen könnte.

WARNUNG! Nur unter Aufsicht eines Erwachsenen verwenden. Nicht im öffentlichen Straßenverkehr verwenden. Damit das Produkt korrekt funktioniert, muss es auf einem glatten, ebenen und gut haftenden Boden benutzt werden. Alle Befestigungsteile, Schrauben, Muttern, Bügel usw. müssen periodisch überprüft und gewartet werden. Sollte das Produkt nicht überprüft werden, kann es ggf. umkippen oder das Kind zum Fallen bringen. Nicht in Bereichen benutzen, bei denen Gefahr für den Fahrer, für Fußgänger oder Haustiere bestehen könnte, wie steile Hänge, Treppen oder in der Nähe von Flüssen. Stellen Sie sicher, dass Ihr Kind beim Fahren mit seinem First Go einen zertifizierten Schutzhelm sowie geeignete Kleidung und Schuhe trägt.

Das Produkt kann sowohl drinnen als auch draußen montiert werden, sofern die Montage auf einer ebenen und von anderen Gegenständen freien Oberfläche durchgeführt wird. Dieses Produkt verfügt über kein Bremssystem. Der Fahrer muss das Fahrrad mit den Füßen bremsen. Dieses Spielzeug muss mit großer Vorsicht verwendet werden. Das Kind muss sehr geschickt sein, um Stürze oder Zusammenstöße zu vermeiden, bei denen es sich selbst oder andere verletzen könnte. Stets einen ordnungsgemäß sitzenden Helm

öffentlichen Straßenverkehr verwenden. Damit das Produkt korrekt funktioniert, muss es auf einem glatten, ebenen und gut haftenden Boden benutzt werden. Alle Befestigungsteile, Schrauben, Muttern, Bügel usw. müssen periodisch überprüft und gewartet werden. Sollte das Produkt nicht überprüft werden, kann es ggf. umkippen oder das Kind zum Fallen bringen. Nicht in Bereichen benutzen, bei denen Gefahr für den Fahrer, für Fußgänger oder Haustiere bestehen könnte, wie steile Hänge, Treppen oder in der Nähe von Flüssen. Stellen Sie sicher, dass Ihr Kind beim Fahren mit seinem First Go einen zertifizierten Schutzhelm sowie geeignete Kleidung und Schuhe trägt.

Das Produkt kann sowohl drinnen als auch draußen montiert werden, sofern die Montage auf einer ebenen und von anderen Gegenständen freien Oberfläche durchgeführt wird. Dieses Produkt verfügt über kein Bremssystem. Der Fahrer muss das Fahrrad mit den Füßen bremsen.

Dieses Spielzeug muss mit großer Vorsicht verwendet werden. Das Kind muss sehr geschickt sein, um Stürze oder Zusammenstöße zu vermeiden, bei denen es sich selbst oder andere verletzen könnte. Verwenden Sie das Gerät nicht in Bereichen, die eine Gefahr für den Fahrer, Fußgänger oder Haustiere darstellen, wie z. B. an steilen Hängen, Treppen, Hügeln, Straßen, oder in der Nähe von Schwimmbecken oder Flüssen. Stets einen ordnungsgemäß sitzenden Helm

tragen, der der Norm 16 CFR 1203 / EN 1078:2012+A1:2012 der U.S. Consumer Product Safety Commission (CPSC) und dem CE-Zertifikat der Europäischen Union entspricht. Erlauben Sie nie mehr als einen Fahrer.

PFLEGE UND WARTUNG Lagern Sie das First Go! drinnen und lassen Sie es nie für längere Zeit draußen stehen. Entfernen Sie nach der Fahrt Wasser und Schlamm mit einem sauberen Tuch. Bewahren Sie Ihr First Go! an einem trockenen Ort auf, wenn es nicht benutzt wird. Tragen Sie regelmäßig eine Schicht Bienenwachs auf, um die Lebensdauer Ihres Fahrrads zu erhalten und zu schützen. Ölen oder fetten Sie bewegliche Teile regelmäßig. Alle Teile, die Anzeichen von Verschleiß aufweisen, sollten sofort ersetzt werden.

## FIRST GO!

### ΕΛΛΗΝΙΚΑ (EL)

(EL) Τα προϊόντα πρέπει να συναρμολογούνται από ενηλίκους-κατά τη συναρμολόγηση, τα παιδιά πρέπει να παραμείνουν μακριά από το προϊόν λόγω ενδεχομένου κινδύνου τραυματισμού. Κίνδυνος πνιγμού για παιδιά κάτω των 3 ετών- περιέχει μικρά μέρη πριν από τη συναρμολόγηση. Κατά την αποσυσκευασία του ποδηλάτου, απορρίψτε σωστά όλα τα πλαστικά περιτυλίγματα.

(EL) Το ποδήλατό σας είναι εν μέρει συναρμολογημένο. Αυτές οι οδηγίες έχουν συνταχθεί για να σας καθοδηγήσουν κατά την τελική ή συναρμολόγηση καθώς και για τη ρύθμιση του ποδηλάτου. Αυτός ο οδηγός περιέχει πληροφορίες σχετικά με τα μέρη που αποσυσκευάζονται και χρειάζονται ρύθμιση.

Για περισσότερες πληροφορίες, παρακαλούμε, επικοινωνήστε με το τμήμα εξυπηρέτησης πελατών της Banwood στο [info@banwood.com](mailto:info@banwood.com).

A. Τιμόνι με λαβές, κουδούνι, λαϊμό.  
B. Συναρμολογημένο σετ πλαίσιου και πίσω τροχού.

C. Μπροστινός τροχός  
D. Σέλα με καθισματάκι  
E. Καλάθι.

Εργαλεία: Κλειδί Allen (x2) 6mm 5mm / Αγγλικό κλειδί (x1) 15mm.

**ΣΥΝΑΡΜΟΛΟΓΗΣΗ ΤΙΜΟΝΙΟΥ**  
Τοποθετήστε το τιμόνι, εξασφαλίζοντας ότι είναι τοποθετημένο πάνω από τη γραμμή ασφάλειας της ράβδου. Χρησιμοποιώντας το παρεχόμενο

εξάγωνο κλειδί, σφίξτε τη βίδα στο πάνω μέρος της ράβδου.  
**ΣΥΝΑΡΜΟΛΟΓΗΣΗ ΜΠΡΟΣΤΙΝΟΥ ΤΡΟΧΟΥ**  
Τοποθετήστε τον άξονα του τροχού μέσα στο πιρούνι. Σύρετε μια μακριά ροδέλα πάνω από κάθε βίδα και τοποθετήστε το εσωτερικό του άξονα για να το ασφαλίσετε. Παρακαλούμε, να λάβετε υπόψη ότι οι μακριές ροδέλες πρέπει να πιέζονται στη χαμηλότερη οπή ασφαλείας των άκρων του πιρουνιού και μεταξύ της κεφαλής της βίδας και του πιρου νιού.

Χρησιμοποιώντας το παρεχόμενο κλειδί, σφίξτε τις εξωτερικές βίδες. Παρακαλούμε, προσέξτε: Τοποθετήστε τον άξονα του τροχού εντός των περιθωρίων του πιρουνιού.

**ΣΥΝΑΡΜΟΛΟΓΗΣΗ ΣΕΛΑΣ**  
Χαλαρώστε την κεφαλή της βίδας στη βάση στήριξης του καθίσματος για να επιτρέψετε την κίνηση της σέλας. Ρυθμίστε το ύψος έτσι ώστε τα πόδια του παιδιού σας να ακουμπούν ίσια και άνετα στο έδαφος με μια ελαφριά κάμψη στο γόνατο.

**ΣΥΝΑΡΜΟΛΟΓΗΣΗ ΚΑΛΑΘΙΟΥ**  
Συνδέστε τον μίαντα στο καλάθι στο τιμόνι και προσαρμόστε τον στην κατάλληλη θέση. Συνιστώμενο μέγιστο βάρος: 25 kg. Συνιστώμενη μέγιστη χωρητικότητα βάρους καλάθιού: 5 kg (2,3 lb.).- Το υπερβολικό βάρος μπορεί να προκαλέσει επικίνδυνη ή ασταθή λειτουργία. Συνιστώμενη ηλικία: 3-5 ετών  
**ΠΡΟΣΟΧΗ!** Φυλάξτε αυτές τις οδηγίες για μελλοντική αναφορά.

**ΠΡΟΕΙΔΟΠΟΙΗΣΗ!** Το παιχνίδι πρέπει να χρησιμοποιείται με προσοχή καθώς

χρειάζεται μεγάλη επιδεξιότητα για να αποφευχθούν πτώσεις ή συγκρούσεις που μπορεί να προκαλέσουν τραυματισμό στον χρήστη ή σε τρίτους.

**ΠΡΟΕΙΔΟΠΟΙΗΣΗ!** Πρέπει να χρησιμοποιείται αποκλειστικά υπό την άμεση επίβλεψη ενήλικου. Να μην χρησιμοποιείται σε δημόσιο δρόμο. Η κατάλληλη επιφάνεια για τη σωστή λειτουργία του παιχνιδιού είναι επίπεδη, σταθερή και με καλή πρόσφυση. Είναι απαραίτητο να συντηρούνται και να ελέγχονται τακτικά τα εξαρτήματα στήριξης, οι βίδες, τα περικόχλια, οι ράβδοι, κλπ. Στην περίπτωση που δεν γίνονται οι εν λόγω έλεγχοι, το παιχνίδι μπορεί να ανατραπεί ή να προκαλέσει πτώση. Να μην χρησιμοποιείται σε περιβάλλον που μπορεί να θέσει σε κίνδυνο τον οδηγό, τους πεζούς και τα κατοικίδια ζώα, όπως σε απότομες πλαγιές, σκαλοπάτια, κοντά σε ποταμούς. Όταν ανέβει το παιδί σας στο First Go, να ελέγχετε ότι φοράει πάντα ένα εγκρεμμένο κράνος ασφαλείας στο κεφάλι και κατάλληλα ρούχα και παπούτσια. Η συναρμολόγηση μπορεί να γίνει σε οποιοδήποτε εξωτερικό ή εσωτερικό χώρο, πάντα όμως πάνω σε μια επίπεδη επιφάνεια χωρίς άλλα αντικείμενα. Αυτό το παιχνίδι δεν διαθέτει σύστημα φρένων. Ο ποδηλάτης πρέπει να σταματά το ποδήλατο με τα πόδια. Αυτό το παιχνίδι πρέπει να χρησιμοποιείται με προσοχή καθώς χρειάζεται μεγάλη επιδεξιότητα για να αποφευχθούν συγκρούσεις που μπορεί να

προκαλέσουν τραυματισμό στο ν. χρήστη ή σε τρίτους. Μην το χρησιμοποιείτε σε περιοχές που μπορεί να αποτελέσει απειλή για τον οδηγό, τους πεζούς ή τα κατοικίδια ζώα, όπως απότομες πλαγιές, σκαλοπάτια, λόφοι, δρόμοι, πισίνες ή κοντά σε ποτάμια. Φοράτε πάντα ένα σωστά εφαρμοζόμενο κράνος που συμμορφώνεται με το πρότυπο 16 CFR 1203 / EN 1078:2012+A1:2012 της Επιτροπής Ασφάλειας Καταναλωτικών Προϊόντων των ΗΠΑ (CPSC) και με πιστοποίηση CE από την Ευρωπαϊκή Ένωση. Ποτέ μην επιτρέψετε περισσότερους από έναν αναβάτη.  
**ΦΡΟΝΤΙΔΑ ΚΑΙ ΣΥΝΤΗΡΗΣΗ** Αποθηκεύστε το First Go! σε εσωτερικό χώρο και μην αφήνετε ποτέ το τρίκυκλο σας έξω για μεγάλα χρονικά διαστήματα. Μετά την χρήση, αφαιρέστε τυχόν νερό ή λάσπη με ένα καθαρό πανί. Φυλάξτε το First Go! σε στεγνό μέρος όταν δεν το χρησιμοποιείτε. Εφαρμόστε περιοδικά μια στρώση κεριού μέλισσας για να διατηρήσετε και να προστατεύσετε τη διάρκεια ζωής του ποδηλάτου σας. Να λαδώνετε ή να λιπαίνετε τα κινούμενα μέρη περιοδικά. Οποιαδήποτε εξαρτήματα παρουσιάζουν ενδείξεις φθοράς θα πρέπει να αντικαθίστανται αμέσως.

## FIRST GO!

### MAGYAR (HU)

(HU) A terméket felnőttek kell összeszerelni – az összeszerelés során tartsa távol a gyerekeket a terméktől, mert fennáll a sérülés veszélye.

Fulladásveszély 3 év alatti gyermekek számára – apró alkatrészeket tartalmaz az összeszerelés előtt. A kerékpár kicsomagolásakor megfelelően távolítson el minden műanyag csomagolást.

(HU) A kerékpár részben össze van szerelve. Ezek az utasítások végigvezetik a felhasználót az összeszerelési folyamat befejező részén, és segítenek a kerékpár beállításában. Az útmutató tájékoztat a szétszerelt és beállítást igénylő részekről.

További információkat a Banwood ügyfélszolgálati részlege tud nyújtani az [info@banwood.com](mailto:info@banwood.com) címen.

A. Kormány, fogantyúval, csengővel és stucnival.

B. Összeszerelt váz és hátsó kerék.

C. Első kerék.

D. Nyereg és ülécscső.

E. Kosár.

Szerszámok: Imbuszkulcs (x2) 6 mm 5 mm / Csavarhúzó (x1) 15 mm.

#### KORMÁNY ÖSSZESZERELÉSE

Illessze be a helyére a kormányt, ügyelve arra, hogy a cső biztonsági jele fölött legyen. A mellékelt imbuszkulcs segítségével húzza meg a cső tetején található csavart.

#### ELSŐ KERÉK FELSZERELÉSE

Helyezze a kerék tengelyét a villába. Tegyen egy nagyobb alátétet mindegyik csavarra, és helyezze be a tengely

belsejét a rögzítéshez. Vegye figyelembe, hogy a nagy alátéteket a villa végén levő legelső biztonsági lyukba kell benyomni, a csavar feje és a villa között. A mellékelt csavarhúzóval szorítsa meg a külső csavarokat.

Kérjük, figyeljen a következőkre: A kerék tengelyét a villa füléi közé helyezze.

#### NYEREG FELSZERELÉSE

Lazítsa meg a csavart a nyeregtartó csövön, hogy a nyereg mozogni tudjon.

Állítsa be a magasságot úgy, hogy a gyermek lába térdben enyhén behajlítva kényelmesen elérje a talajt.

#### KOSÁR FELSZERELÉSE

Tegye fel a kosáron levő pántot a kormányra, és állítsa be megfelelő helyzetbe.

Javasolt maximális súly: 25 kg. A kosár ajánlott maximális teherbírása: 5 kg (2,3 font). - A túl nagy súly veszélyes vagy instabil helyzeteket idézhet elő.

Javasolt életkor: 3-5 év

**FIGYELEM!** Órizzon meg a használati utasítást, később szüksége lehet rá.

**FIGYELEM!** A játékot óvatosan kell használni, mert ügyességet kíván az és más olyan balesetek elkerülése, amelyek sérülést okozhatnak a felhasználónak vagy más személyeknek.

**FIGYELEM!** Felnőtt közvetlen felügyelete mellett kell használni. Nem szabad közúton használni. A játék megfelelő használatához a sík, vízszintes, jól

tapadó felület a legmegfelelőbb.

Rendszeres karbantartást igényel, ellenőrizni kell a rögzítőelemeket, például a csavarokat, csavaranyákat. Ha az ellenőrzés elmarad, a játék felborulhat vagy esést okozhat. Nem

szabad olyan helyen használni, ahol az eszköz veszélyt jelenthet a használója vagy a gyalogosok, háziállatok számára, például lejtőn, lépcsőn vagy folyó közelében. Védje a gyermeke fejét jóváhagyott biztonsági bukósisakkal, megfelelő ruházattal és zárt cipővel, amikor futókerékpárt használ. A játék használata beltérben és kültérben is javasolt, amennyiben a terep sík és akadálymentes. Ezen az eszközön nincs fék. A biciklisnek a lábával kell megállítani a biciklit. A játékot óvatosan kell használni, mert ügyességet kíván az ütközések elkerülése, amelyek sérülést okozhatnak a felhasználónak vagy más személyeknek. Ne használja olyan helyen, amelyek veszélyt jelenthetnek a vezetőre, gyalogosokra vagy háziállatokra, például meredek lépcsőn, lépcsőn, lejtőn, utcán, medence vagy folyó közelében. Mindig viseljen megfelelően felszerelt sisakot, amely megfelel az Egyesült Államok Fogyasztói Termékbiztonsági Bizottsága (CPSC) 16 CFR 1203 / EN 1078:2012+A1:2012 szabványának és rendelkezik az Európai Unió CE tanúsítványával. Egy személynél többet nem ülhetnek rajta egyszerre.

**ÁPOLÁS ÉS KARBANTARTÁS** A First Go!-t épületen belül tárolja, soha ne hagyja hosszabb ideig kint a trike-ot. Használat után tiszta ronggyal távolítsa el róla a vizet és a sarat. Ha nem használja, száraz helyen tárolja a First Go!-t. Rendszeres időközönként kenje be méhviasszal, hogy megőrizze és védje a kerékpár élettartamát. A mozgó alkatrészeket rendszeresen olajozza

vagy zsírozza. A kopás jeleit mutató alkatrészeket azonnal ki kell cserélni.



## FIRST GO!

### ITALIANO (IT)

(IT) I prodotti devono essere montati da un adulto - durante il montaggio, i bambini devono restare lontani dal prodotto a causa di un possibile rischio di lesioni. Pericolo di soffocamento per i bambini al di sotto dei 3 anni - contiene piccole parti prima del montaggio. Al disimballare la bicicletta, si raccomanda di smaltire correttamente ogni involucro di plastica.

(IT) La bicicletta è parzialmente assemblata. Queste istruzioni sono state progettate per fornire indicazioni in merito alla fase finale dell'assemblaggio, nonché per mettere a punto la bicicletta. In questa guida sono riportate le informazioni relative alle parti smontate che devono essere sistemate. Per ulteriori informazioni, si prega di contattare il servizio clienti di Banwood all'indirizzo [info@banwood.com](mailto:info@banwood.com).

A. Manubrio con impugnatura, campanello, attacco del manubrio.

B. Gruppo telaio e ruota posteriore assemblati.

C. Ruota anteriore.

D. Sella con reggisella.

E. Cestino.

Attrezzi: Chiave a brugola (x2) 6 mm 5 mm / Chiave inglese (x1) 15 mm

#### MONTAGGIO DEL MANUBRIO

Inserire il manubrio assicurandosi di posizionarlo al di sopra della linea di sicurezza della sbarra. Utilizzando la chiave a brugola in dotazione, serrare il bullone presente sulla parte superiore della sbarra.

#### MONTAGGIO DELLA RUOTA ANTERIORE

Posizionare l'asse della ruota all'interno della forcella.

Porre una rondella grande su ciascuno dei bulloni e inserire l'interno dell'asse in modo tale da fissarlo. Si prega di tenere presente che le rondelle grandi devono essere fatte aderire al foro di sicurezza più basso presente sulle estremità della forcella e tra la testa del bullone e la forcella.

Utilizzando la chiave in dotazione, serrare i bulloni esterni.

Si prega di fare attenzione: posizionare l'asse della ruota all'interno dei forcelloni della forcella.

#### MONTAGGIO DELLA SELLA

Allentare la testa del bullone presente sulla staffa del reggisella per consentire il movimento della sella.

Regolarne l'altezza affinché i piedi del bambino poggino orizzontalmente e comodamente per terra, con una leggera flessione del ginocchio.

#### MONTAGGIO DEL CESTINO

Fissare la fascetta del cestino al manubrio e regolare fino a raggiungere la posizione adeguata.

Peso massimo consigliato: 25 kg. Peso massimo consigliato per il cestino: 5 kg (2.3 lb.) - un'eccessivo peso può costituire un pericolo o causare instabilità. Età consigliata: 3-5 anni

**ATTENZIONE!** Si prega di conservare le presenti istruzioni per future consultazioni

**ATTENZIONE!** Il giocattolo deve essere usato con cautela in quanto richiede notevoli capacità per evitare cadute o

collisioni che potrebbero causare lesioni all'utilizzatore o a terzi.

**ATTENZIONE!** Usare esclusivamente sotto la supervisione diretta di un adulto. Non utilizzare su strade pubbliche. La superficie appropriata per il corretto funzionamento del giocattolo deve essere piatta, spianata e con una buona aderenza. È necessario effettuare interventi di manutenzione e controlli periodici degli elementi di fissaggio, di viti, dadi, aste, ecc. In assenza di questi controlli, il giocattolo potrebbe ribaltarsi o causare una caduta. Non utilizzare in aree potenzialmente pericolose per il conducente, i pedoni e gli animali domestici, come pendii ripidi, gradini o zone prossime a corsi d'acqua. Quando il bambino monta su First Go, assicurarsi che la testa sia protetta da un casco di sicurezza omologato e che indossi abbigliamento e calzature adeguati. Si consiglia di effettuare il montaggio su una superficie liscia e priva di oggetti di qualsiasi area esterna o interna. Questo giocattolo non è dotato di un sistema frenante. Il ciclista deve fermare la bicicletta con i piedi. Questo giocattolo deve essere usato con cautela, poiché richiede certa abilità per evitare collisioni che possano causare lesioni all'utilizzatore e a terzi. Non usare in zone che possano costituire una minaccia per il conducente, i pedoni, o gli animali domestici, quali pendii ripidi, gradini, colline, strade, piscine o in prossimità di fiumi. Indossare sempre un casco ben montato e che sia conforme agli

standard U.S. Consumer Product Safety Commission (CPSC) 16 CFR 1203 / EN 1078:2012+A1:2012 e munito di certificato CE. Omologato per un solo ciclista.

**CURA E MANUTENZIONE** Conservare la First Go! all'interno ed evitare di lasciarlo fuori per lunghi periodi. Dopo l'uso, rimuovere ogni traccia di acqua o fango con un panno pulito. Quando non in uso, mantenere la vostra First Go! in un ambiente asciutto. Si consiglia di applicare periodicamente uno strato di cera d'api per proteggere la vostra First Go!. Pulire le parti in legno con un panno pulito e umido. Usare sapone neutro sui segni più ostinati. Evitare l'uso di qualsiasi prodotto contenente ammoniaca. Oliare e ingrassare periodicamente le parti mobili. Tutte le parti che mostrano segni di usura dovrebbe essere sostituite immediatamente.

## FIRST GO!

### LATVIEŠU (LV)

(LV) Produktus drīkst salikt tikai pieaugušais-bērniem montāžas laikā jāatrodas nostāk no produkta, jo pastāv savainošanās risks. Aizrīšanās risks bērniem līdz 3 gadu vecumam — pirms salikšanas satur mazas detaļas. Pēc divriteņa izpakošanas atbilstoši atbrīvojieties no plastmasas iepakojuma. (LV) Jūsu velosipēds ir daļēji samontēts. Šo instrukciju mērķis ir palīdzēt jums veikt galīgo montāžu, kā arī noregulēt velosipēdu. Šajā ceļvedī ir iekļauta informācija par detaļām, kuras nav samontētas un jānoregulē. Lai saņemtu vairāk informācijas, lūdzu, sazinieties ar Banwood Klientu apkalpošanas nodaļu, rakstot uz [info@banwood.com](mailto:info@banwood.com).

A. Stūre ar rokturiem, zvaniņu, kātu.

B. Rāmja komplekta un aizmugures riteņa montāža.

C. Priekšējais ritenis.

D. Sēdekļis ar kātu.

E. Grozs.

Instrumenti: Allena atslēga (x2) 6 mm 5 mm / Uzgriežņu atslēga (x1) 15 mm.  
**STŪRES MONTĀŽA**

Ievietojiet stūri tā, lai tā atrastos virs stieņa drošības līnijas. Izmantojot komplektā iekļauto sešstūru atslēgu, pievelciet uzgriezni stieņa augšpusē.

**PRIEKŠĒJĀ RITEŅA MONTĀŽA**

Ievietojiet riteņa asi dakšā.

Uzbīdīet lielo paplāksni uz katras skrūves un novietojiet ass iekšējo daļu tā, lai to nostiprinātu. Lūdzu, ņemiet vērā, ka lielās paplāksnes ir jāiespiež dakšas galu apakšējā drošības atverē un starp

skrūves galvu un dakšu.

Izmantojot komplektā iekļauto uzgriežņu atslēgu, pievelciet ārējos uzgriežņus.

Lūdzu, pievērsiet uzmanību: ievietojiet riteņa asi dakšas galu izgriezumos.

**SĒDEKĻA MONTĀŽA**

Atskrūvējiet skrūves galvu uz sēdekļa kāta kronšteina, lai sēdekļis varētu kustēties. Noregulējiet augstumu tā, lai jūsu bērna pēdas pilnībā un ērti balstītos pret grīdu ar viegli saliektiem ceļiem.

**GROZA MONTĀŽA**

Piestipriniet groza siksnu pie stūres un noregulējiet to piemērotā stāvoklī.

Ieteicamais maksimālais svars: 25 kg.

Rekomendētais maksimālais groza satura svars: 5 kg (2,3 mārciņas).

Pārmērīgs svars var braukšanu padarīt bīstamu vai nestabilu. Ieteicamais vecums: 3-5 gadi.

**UZMANĪBU!** Lūdzu, saglabājiet šīs instrukcijas turpmākai uzziņai.

**BRĪDINĀJUMS!** Šī rotaļlieta jālieto piesardzīgi, jo ir vajadzīgas lielas prasmes, lai izvairītos no kritieniem vai sadursmēm, kas varētu radīt traumu lietotājam vai trešām personām.

**BRĪDINĀJUMS!** To drīkst lietot tikai tieši pieaugušo uzraudzībā. Nelietot uz koplietošanas ceļiem. Lai rotaļlietu lietotu pareizi, jābūt piemērotai virsmai – plakanai, līdzenai un ar labu saķeri.

Periodiski jāveic stiprinājumu elementu, piemēram, skrūvju, uzgriežņu, bultskrūvju utt., apkope un pārbaudes.

Ja šīs pārbaudes netiek veiktas, rotaļlieta var apgāzties vai izraisīt kritienu.

Nelietot vietās, kas var apdraudēt braucēju, gājējus vai mājdzīvniekus, piemēram, stāvās nogāzēs, uz

pakāpieniem vai upju tuvumā. Aizsargā jūsu bērna galvu ar apstiprinātu

aizsargkiveri un slēgtiem apaviem, braucot ar First Go.

Rotaļlietas montāžu ieteicams veikt jebkādā iekštelpu vai ārpusē, ja vien tas notiek uz gludas virsmas bez traucējošiem priekšmetiem. Šai rotaļlietai nav bremžu sistēmas.

Riteņbraucējam jāaptur velosipēds ar kājām. Šī rotaļlieta jālieto piesardzīgi, jo ir vajadzīgas prasmes, lai izvairītos no sadursmēm, kas varētu radīt traumu lietotājam un trešām personām.

Neizmantojiet vietās, kurās var būt apdraudēts pats braucējs, gājēji vai mājdzīvnieki, piemēram, straujās nogāzēs, uzkalnos, uz ielas, pie peldbaseiniem vai pie upēm. Vienmēr

valkājiet atbilstošu un piemērotu kiveri, kas atbilst ASV Patēriņa preču drošības komisija (CPSC) standartam 16 CFR 1203 / EN 1078:2012+A1:2012 un Eiropas Savienības CE sertifikātam.

Nekad neļaujiet to reizē izmantot vairākiem braucējiem.

**APRŪPE UN KOPŠANA** Glabājiet „First Go!” iekšā un nekad neatstājiet to laukā uz ilgu laiku. Pēc braukšanas ar tīru drānu noslaukiet uz tā esošo ūdeni un dubļus. Kad „First Go!” riteni neizmantojat, turiet to sausā vietā. Lai uzturētu un aizsargātu riteni, tam periodiski uzklājiet bišu vaska kārtu.

Kustīgās daļas periodiski eļļojiet un iesmērējiet. Redzot nodiluma pazīmes uz jebkuras daļas, to nekavējoties nomainiet.

## FIRST GO!

### LIETUVIŲ (LT)

(LT) Gaminius sumontuoti turi suaugusieji – surenkant gaminį vaikai turėtų būti atokiau, kad nekiltų sužalojimo pavojus. Kol nesurinktas, jaunesniems nei 3 metų vaikams kelia pavojų užspringti, nes yra smulkių dalių. Išpakuodami dviratį tinkamai pašalinkite visą plastikinę pakuotę.

(LT) Jūsų dviratis yra iš dalies surinktas. Šios instrukcijos yra skirtos padėti jums galutinai surinkti ir sureguliuoti dviratį. Šiame vadove pateikiama informacija apie išardytas dalis, kurias reikia pritvirtinti. Norėdami gauti daugiau informacijos, susisiekite su „Banwood“ klientų aptarnavimo skyriumi el. paštu [info@banwood.com](mailto:info@banwood.com).

A. Dviračio vairas su rankenomis, skambučiu, kotu.

B. Surinktas rėmo komplektas ir galinis ratas.

C. Priekinis ratas.

D. Sėdynė su sėdynės atrama.

E. Krepšelis.

Jrankiai: Šešiakampis raktas (2 vnt.) 6 mm 5 mm / Veržliaraktis (1 vnt.) 15 mm

DVIRAČIO VAIRO SURINKIMAS Įstatykite vairą ir įsitinkinkite, kad jis pritvirtintas virš strypo saugos linijos. Naudodami pridėdamą šešiakampį raktą priveržkite varžtą strypo viršuje.

PRIEKINIO RATO SURINKIMAS Įstatykite rato ašį į šakę. Uždėkite didelę poveržlę ant kiekvieno varžto ir įstatykite ašies vidinę pusę, kad ją pritvirtintumėte. Atkreipkite dėmesį, kad didelės poveržlės reikia įspausti į žemiausią

šakės galų apsauginę angą ir tarp varžto galvutės bei šakės.

Naudodami pridėdamą veržliaraktį priveržkite išorinius varžtus. Atkreipkite dėmesį! Įstatykite rato ašį į šakės galus.

#### SĖDYNĖS SURINKIMAS

Atlaisvinkite varžto galvutę ant sėdynės atramos laikiklio, kad sėdynę būtų galima pajudinti.

Sureguliuokite aukštį taip, kad vaiko kojos siektų žemę ir patogiai į ją remtųsi šiek tiek sulenkus kelius.

#### KREPŠĖLIO SURINKIMAS

Pritvirtinkite krepšelio dirželį prie dviračio vairo ir sureguliuokite jį tinkamoje padėtyje. Rekomenduojamas maksimalus svoris: 25 kg. Rekomenduojamas maksimalus svoris krepšyje: 5 kg (2,3 svar.).- Dėl per didelio svorio galimas pavojingas nestabilumas.

Rekomenduojamas amžius: 3–5 metai

DĖMESIO! Išsaugokite šias instrukcijas ateičiai

ĮSPĖJIMAS! Šį žaislą reikia naudoti atsargiai, nes reikalingi geri įgūdžiai, siekiant išvengti kritimų ar susidūrimų, kurie gali sukelti traumą naudotojui ar tretiesiems asmenims.

ĮSPĖJIMAS! Žaislas turėtų būti naudojamas tik prižiūrint suaugusiesiems. Nenaudokite viešuosiuose keliuose. Teisingam žaislo naudojimui tinkamas paviršius turi būti plokščias, lygus ir gerai sukimbantis. Būtina periodiškai prižiūrėti ir tikrinti tokius sutvirtinimo elementus kaip sraigta, veržlės, varžtai ir kt. Jei jie nebus tikrinami, žaislas gali apsiversti ar tapti nukritimo priežastimi. Nenaudokite

vietose, kurios gali kelti grėsmę vairuotojui, pėstiesiems ar augintiems, pavyzdžiui, ant stačių nuokalnių, laiptų ar netoli upių. Apsaugokite vaiko galvą patvirtintu apsauginiu šalmu, tinkamais drabužiais ir uždarais batais pasivažinėjimui „First Go“. Žaislą surinkti rekomenduojama bet kurioje vidaus ar lauko vietoje su lygiu paviršiumi, kur nėra kitų daiktų. Šis žaislas neturi stabdžių sistemos. Dviratininkas turi stabdyti dviratį kojomis. Šį žaislą reikia naudoti atsargiai, nes reikalingi įgūdžiai, siekiant išvengti susidūrimų, kurie gali sukelti traumą naudotojui ir tretiesiems asmenims. Nenaudokite vietose, kuriose vairuotojui, pėstiesiems ar naminiams gyvūnams gali kilti pavojus, pvz., ant stačių šlaitų, laiptų, kalvų, gatvėse, netoli baseinų ar upių. Visada dėvėkite tinkamai sureguliuotą šalimą, atitinkantį JAV Vartotojams skirtų gaminių saugos komisijos (angl. „Consumer Product Safety Commission“ – CPSC) standartą 16 CFR 1203 / EN 1078:2012+A1:2012 ir turintį Europos Sąjungos CE sertifikata. Niekada neleiskite važiuoti daugiau nei vienam žmogui.

PRIEŽIŪRA Laikykite dviratį „First Go!“ patalpose ir niekada nepalikite jo ilgam lauke. Pasivažinėję nušluostykite vandenį ar purvą švaria šluoste. Kai nenaudojate, laikykite dviratį „First Go!“ sausoje vietoje. Reguliariai padenkite bičių vašku, kad pailgintumėte dviračio eksploataciją. Reguliariai tepkite judančias dalis alyva arba tepalu. Visas dalis su nusidėvėjimo

požymiais reikia nedelsiant pakeisti.

## FIRST GO!

### POLSKI (PL)

(PL) Produkt powinien składać osoba dorosła - Podczas montażu dzieci powinny znajdować się w bezpiecznej odległości od produktu w celu uniknięcia ryzyka zranienia. Uwaga: opakowanie zawiera małe części, stwarzające ryzyko zadławienia dla dzieci poniżej 3 roku życia. Po rozpakowaniu roweru wyrzuć folię do właściwego pojemnika.

(PL) Twój rower jest częściowo zmontowany. Niniejsza instrukcja ma na celu poprowadzić Cię przez końcowy etap montażu oraz proces regulacji roweru. Ten przewodnik zawiera informacje na temat części, które są zdemontowane i wymagają regulacji. Aby uzyskać więcej informacji, prosimy o kontakt z działem obsługi klienta Banwood pod adresem [info@banwood.com](mailto:info@banwood.com).

A. Kierownica z uchwytem, dzwonek, mostek.

B. Zmontowana rama i tylne koło.

C. Koło przednie.

D. Siodełko ze sztycy.

E. Koszyk.

Narzędzia: Klucz imbusowy (x2) 6 mm 5 mm / Klucz płaski (x1) 15 mm.

#### MONTAŻ KIEROWNICY

Włóż kierownicę, upewniając się, że jest zamocowana powyżej linii bezpieczeństwa drążka. Za pomocą dostarczonego klucza imbusowego dokręć śrubę u góry drążka.

#### MONTAŻ PRZEDNIEGO KOŁA

Umieść oś koła w widelcu.

Nasań dużą podkładkę na każdą ze śrub i

umieść wewnątrz osi w celu jej zabezpieczenia. Należy pamiętać, że duże podkładki należy wcisnąć w najniższy otwór bezpieczeństwa końcówek widelca oraz między łbem śruby a widelcem.

Dokręć zewnętrzne śruby za pomocą dostarczonego klucza płaskiego.

Uwaga! Umieść oś koła w hakach widelca.

#### MONTAŻ SIODEŁKA

Poluzuj łeb śruby na wsporniku-sztycy, aby siodełko mogło się swobodnie przesunąć. Dostosuj wysokość siodełka tak, aby stopy dziecka spoczywały płasko i wygodnie na podłodze przy lekko ugiętych kolanach.

#### MONTAŻ KOSZYKA

Przymocuj pasek koszyka do kierownicy i ustaw go w odpowiedniej pozycji.

Zalecana waga maksymalna: 25 kg.

Zalecane maksymalne obciążenie

koszyka: 5 kg. Nadmierny ciężar może prowadzić do wypadków związanych z niestabilnością roweru. Zalecany wiek: 3-5 lat.

UWAGA! Prosimy zachować niniejszą instrukcję do późniejszego wglądu.

OSTRZEŻENIE: Tej zabawki należy używać ostrożnie, ponieważ wymaga ona dużych umiejętności, aby zapobiec upadkom lub kolizjom, które mogłyby spowodować obrażenia ciała użytkownika lub osób trzecich.

OSTRZEŻENIE: Należy jej używać wyłącznie pod bezpośrednim nadzorem osoby dorosłej. Nie używać na drogach publicznych. Odpowiednia powierzchnia do prawidłowego użytkowania zabawki musi być płaska, pozioma i zapewniać

dobłą przyczepność. Konieczne jest przeprowadzenie okresowej konserwacji i kontroli elementów mocujących, takich jak śruby, nakrętki, bolce itp. Jeśli te kontrole nie zostaną przeprowadzone, zabawka może się przewrócić lub spowodować upadek. Nie należy jej używać na obszarach, które mogą stanowić zagrożenie dla kierowcy, pieszych lub zwierząt domowych, takich jak strome zbocza, stopnie lub w pobliżu rzek. Chronić głowę Twojego dziecka za pomocą atestowanego kasku ochronnego i odpowiedniej odzieży oraz zasznurowanych butów podczas jazdy na First Go. Zaleca się montaż zabawki w dowolnym miejscu wewnątrz lub na zewnątrz pomieszczeń, o ile znajduje się ona na gładkiej powierzchni, bez żadnych występujących na niej przedmiotów. Ta zabawka nie posiada układu hamulcowego. Rowerzysta musi zatrzymać rower stopami. Tej zabawki należy używać ostrożnie, ponieważ wymaga ona dużych umiejętności, aby zapobiec kolizjom, które mogłyby spowodować obrażenia ciała użytkownika lub osób trzecich. Nie należy korzystać z roweru w miejscach, w których może to stwarzać zagrożenie dla kierowców, przechodniów lub zwierząt, takich jak strome zbocza, schody, pagórki, ulice, pływalnie czy tereny w pobliżu rzek. Podczas korzystania z roweru należy zawsze nosić dopasowany kask, spełniający wymogi normy 16 CFR 1203 amerykańskiej Komisji Bezpieczeństwa Produktów Konsumenckich (CPSC),

normy EN 1078:2012+A1:2012 lub posiadający oznaczenie CE uznawane przez Unię Europejską. Roweru może używać tylko jedna osoba naraz. UŻYTKOWANIE I KONSERWACJA Przechowuj First Go! w pomieszczeniu zamkniętym i nigdy nie zostawiaj go na zewnątrz przez dłuższy okres czasu. Po zakończeniu jazdy zetrzyj wodę lub błoto czystą ścierką. Gdy nie korzystasz z First Go!, przechowuj go w suchym miejscu. Okresowo nakładaj na rower warstwę pszczelego wosku – pozwoli to utrzymać go w lepszym stanie i wydłuży cykl życia produktu. Okresowo naoliwiaj elementy ruchome roweru. Części z widocznymi śladami zużycia należy natychmiast wymienić.

## FIRST GO!

### PORTUGUÊS (PT)

(PT) Os produtos devem ser montados por adultos. Durante a montagem, as crianças devem manter-se afastadas do produto por possível risco de lesão.

Perigo de asfixia em crianças menores de 3 anos – contém peças pequenas antes da montagem. Quando desembalar a bicicleta, elimine adequadamente todos os invólucros de plástico.

(PT) A sua bicicleta está parcialmente montada. Estas instruções foram elaboradas para orientar o utilizador ao longo da montagem final e na afinação da bicicleta. O guia contém informações sobre as peças que se encontram desmontadas e que devem ser ajustadas.

Para mais informações, contacte o Serviço de Apoio ao Cliente da Banwood em [info@banwood.com](mailto:info@banwood.com).

A. Guiador com punhos, campainha, haste.

B. Roda traseira e estrutura montados.

C. Roda dianteira.

D. Selim com espigão.

E. Cesto

Ferramentas: Chave Allen (x2) 6 mm - 5 mm / Chave inglesa (x1) 15 mm.

#### MONTAGEM DO GUIADOR

Insira o guiador, certificando-se de que o mesmo é montado acima da linha de segurança da barra. Utilizando a chave hexagonal fornecida, aperte o parafuso na parte superior da barra.

#### MONTAGEM DA RODA DIANTEIRA

Coloque o eixo da roda na forquilha. Deslize uma anilha grande sobre cada

parafuso e localize o interior do eixo para proceder à fixação. Note que as anilhas grandes devem ser colocadas no orifício de segurança inferior das extremidades da forquilha e entre a cabeça do parafuso e a forquilha.

Com a chave inglesa fornecida, aperte os parafusos exteriores.

Preste atenção: Coloque o eixo da roda entre as extremidades da forquilha.

#### MONTAGEM DO SELIM

Desaperte a cabeça do parafuso no espigão para permitir o movimento do selim.

Ajuste a altura até que os pés da criança assentem de forma total e confortável no chão com os joelhos ligeiramente dobrados.

#### MONTAGEM DO CESTO

Fixe a alça do cesto ao guiador e ajuste-a para uma posição adequada. Peso máximo recomendado: 25 kg. Peso máximo recomendado do cesto: 5 kg (2,3 lb.). - O peso excessivo pode causar uma condição perigosa ou instável.

Idade recomendada: 3–5 anos

**ATENÇÃO!** Guarde estas instruções para referência futura.

**ADVERTÊNCIA:** O brinquedo deverá ser utilizado com cuidado dado que requer uma grande aptidão para evitar quedas ou colisões que causem feridas ao utilizador ou a terceiros. **ADVERTÊNCIA!** Deve ser exclusivamente utilizado sob vigilância direta de um adulto. Não utilizar na via pública. A superfície adequada para o correto funcionamento do brinquedo deverá ser solo plano, nivelado e com boa aderência. É necessário realizar manutenções e

controlos periódicos dos elementos de suporte, parafusos, porcas, hastes, etc. No caso de não se efetuarem os ditos controlos, o brinquedo pode tombar ou provocar uma queda. Não utilizar em áreas que possam representar perigo para o condutor, peões e animais de estimação, como inclinações pronunciadas, escadas e na proximidade de rios. Quando o seu filho montar no First Go, certifique-se de que lhe protege a cabeça com um capacete de segurança homologado e de que utiliza roupa e calçado apropriados. Recomen- da-se a montagem em qualquer área exterior ou interior sempre que tal ocorra numa superfície lisa e isenta de objetos Este brinquedo não conta com um sistema de travões. O ciclista deve parar a bicicleta com os seus pés. Este brinquedo deve ser usado com prudência, uma vez que tal requer aptidão para evitar colisões que causem lesões ao utilizador e a terceiros. Não usar em zonas que podem constituir uma ameaça para o condutor, peões ou animais, como zonas de inclinação acentuada, escadas, colinas, estradas, perto de piscinas ou rios. Usar sempre um capacete adequado que cumpre a norma 16 do código federal de regulamentos 1203 da Comissão de Segurança de Produtos para o Consumidor CPSC) dos Estados Unidos / EN 1078:2012+A1:2012 e certificação CE pela União Europeia. Nunca permitir mais do que um condutor. **CUIDADO E MANUTENÇÃO** Guardar a

bicicleta no interior e nunca deixá-la no exterior durante longos períodos de tempo. Depois de usar, retirar qualquer água ou lama com um pano limpo. Manter a bicicleta num lugar seco, quando não está a ser usada. Aplicar periodicamente um revestimento de cera de abelha para manter e prolongar a vida da bicicleta. Lubrificar todas as peças móveis periodicamente com óleo ou massa lubrificante. Substituir imediatamente todas as peças que apresentem sinais de desgaste.

## FIRST GO!

### ROMÂNĂ (RO)

(RO) Produsele trebuie să fie montate de adulți - în timpul montării, copiii trebuie să păstreze distanța față de produs, pentru a nu se accidenta. Pericol de sufocare pentru copiii mai mici de 3 ani – conține piese de mici dimensiuni înainte de asamblare. Atunci când despachetați bicicleta, aruncați ambalajele de plastic în mod corespunzător.

(RO) Bicicleta este parțial asamblată. Aceste instrucțiuni au rolul de a vă ghida pentru asamblarea finală, precum și acela de a vă ajuta să reglați bicicleta. Acest ghid include informații privind piesele care sunt dezasamblate și trebuie să fie reglate. Pentru mai multe informații, contactați departamentul de servicii pentru clienți Banwood, la adresa [info@banwood.com](mailto:info@banwood.com).

A. Ghidon cu manșoane, claxon, axul furcii.

B. Cadru asamblat și roată spate.

C. Roată față.

D. Ax cu tijă.

E. Co.

Ș. Scule Imbus (x2) 6 mm 5 mm / Cheie (x1) 15 mm.

#### MONTAREA GHIDONULUI

Introduceți ghidonul, verificând să fie montat deasupra liniei de siguranță a ghidonului. Cu ajutorul imbusului furnizat, strângeți Țurubul din partea de sus a ghidonului.

#### MONTAREA ROȘII DIN FAȘĂ

Introduceți axul roții în furcă.

Introduceți o Țaibă mare pe fiecare

Țurub și încadrați interiorul axului pentru fixare. Rețineți că Țaibele mari trebuie presate în orificiul cel mai de jos al capetelor furcii și între capul Țurubului și furcă.

Cu ajutorul cheii furnizate, strângeți Țuruburile din exterior.

Atenție: Așezați axul roții în intrările furcii. MONTAREA ȚEI  
Slăbiți capul Țurubului de pe colierul ției de Ța pentru a permite mișcarea Ței.

Reglați înălțimea, astfel încât picioarele copilului să stea în mod confortabil pe sol, cu genunchii ușor îndoiți.

#### MONTAREA COĂULUI

Atașați brida de pe coș pe ghidon și reglați-o într-o poziție potrivită.

Greutate maximă recomandată: 25 kg. Capacitatea maximă recomandată pentru coș: 5 kg (2,3 lb.). – Greutate în exces poate cauza condiții periculoase sau instabile. Vârsta recomandată: 3-5 ani

ATENȚIE! Păstrați aceste instrucțiuni pentru consultare ulterioară.

ATENȚIE! Jucăria trebuie utilizată cu prudență, deoarece necesită un grad înalt de îndemănare pentru a evita căderea sau coliziunile care provoacă vătămarea utilizatorului sau a terților.

ATENȚIE! A se utiliza numai sub supravegherea directă a unui adult. Nu utilizați pe drumurile publice. Suprafața adecvată pentru funcționarea corectă a jucăriei trebuie să fie solul drept, nivelat și cu un nivel corespunzător de aderență. Este necesar să efectuați întreținerea și verificarea periodică a elementelor de susținere, Țuruburilor,

piulițelor, țijelor etc. În cazul în care nu efectuați aceste verificări, jucăria se poate răsturna sau poate cauza căderea utilizatorului. Nu utilizați în zonele care pot reprezenta un pericol pentru Țofer, pietoni și animale de companie, cum sunt pantele abrupte, treptele sau locurile din apropierea râurilor. Când copilul dvs. urcă pe First Go, asigurați-vă că îi protejați capul cu o cască de protecție omologată și că utilizează îmbrăcăminte și încălțăminte corespunzătoare. Se recomandă montarea în orice zonă din exterior sau interior, cu condiția ca suprafața să fie dreaptă și fără obstacole. Această jucărie nu dispune de un sistem de frânare. Ciclistul trebuie să oprească bicicleta cu picioarele. Jucăria trebuie utilizată cu prudență, deoarece necesită îndemănare pentru a evita coliziunile care provoacă vătămarea utilizatorului sau a terților. Nu utilizați în zone care pot pune în pericol conducătorul, pietoni, sau animale de companie, cum ar fi pante, scări, dealuri sau străzi abrupte, piscine sau pe lângă râuri. Purtați întotdeauna o cască strânsă care respectă Standardul 16 CFR 1203 / EN 1078:2012+A1:2012 al Comisiei SUA Pentru Siguranța Consumatorului și a Produselor (CPSC) și cel din certificatul de conformitate al Uniunii Europene. A se conduce de către o singură persoană.

ȚNTREȚINERE ȘI ȚNGRIJIRE Păstrați First Go! în interior și nu o lăsați niciodată afară pentru perioade lungi. După utilizare, înlăturați apa sau noroiul cu o cârpă curată. Păstrați First Go! într-un

loc uscat atunci când nu este folosită. Aplicați periodic un strat de ceară pentru a vă proteja bicicleta. Ungeți piesele periodice cu ulei. Orice piese care prezintă semne de uzură ar trebui înlocuite imediat.

## FIRST GO!

### SLOVENSKÝ (SK)

(SK) Produkt musí zložiť dospelá osoba - počas montáže držte produkt z dosahu detí, pretože môže dôjsť k poraneniu. U detí mladších ako 3 roky hrozí riziko udusenía - balenie obsahuje malé časti. Pri rozbalovaní bicykla vyhodte plastové obaly.

(SK) Váš bicykel je čiastočne zmontovaný. Tento návod vás prevedie záverečnými krokmi montáže a pomôže vám s jeho nastavením. Tento návod obsahuje informácie o tých častiach, ktoré si vyžadujú montáž a nastavenie. Ak potrebujete ďalšie informácie, kontaktujte Banwood zákaznícky servis na adrese info@banwood.com. A. Riadidlá s rukoväťami, zvonček a predstavec.

B. Zložený rám a zadné koleso.

C. Predné koleso.

D. Sedlo a sedlovka.

E. Košík.

Nástroje: Šesťhranný kľúč (x2) 6 mm 5 mm / Kľúč (x1) 15 mm

**MONTÁŽ RIADIDIEL**

Vložte riadidlo a uistite sa, že je umiestnené nad bezpečnostnou čiarou.

Utiahnite skrutku na vrchu riadidla pomocou priloženého šesťhranného kľúča.

**MONTÁŽ PREDNÉHO KOLESA**

Vložte náboj kolesa do prednej vidlice. Nasuňte veľkú podložku na každú zo skrutiek a nastavte vnútro osi tak, aby boli zaistené. Upozorňujeme, že veľké podložky musia byť zatlačené do najnižšieho bezpečnostného otvoru na

konci vidlice medzi hlavou skrutky a vidlicou.

Vonkajšie skrutky zatiahnite pomocou priloženého kľúča.

Upozornenie: Umiestnite náboj kolesa do otvorov vo vidlici.

**MONTÁŽ SEDADLA**

Uvoľnite hlavu skrutku upínacej konzoly sedlovky, aby ste mohli manipulovať sedadlom.

Nastavte výšku tak, aby dieťa pohodlne dočiahlo chodidlami na zem s mierne ohnutým kolenom.

**MONTÁŽ KOŠÍKA**

Pripnite remienok košíka k riadidlám a nastavte do vhodnej polohy.

Odporúčaná maximálna hmotnosť: 25 kg. Odporúčaná maximálna nosnosť košíka: 5 kg.- Pri presiahnutí hmotnostného limitu hrozí nebezpečenstvo nestability. Odporúčaná vek: 3-5 rokov **POZOR!** Odložte si tento návod pre použitie v budúcnosti.

**VAROVANIE!** Hračka si vyžaduje vysokú dávku zručnosti, a preto sa musí používať veľmi opatrne. Predíde sa tak pádom alebo prípadným nehodám, ktoré by mohli zraniť používateľa či iných ľudí.

**UPOZORNENIE!** Používajte len pod dohľadom dospelého. Nepoužívajte na verejných cestách. Povrch na správne použitie hračky musí byť plochý, rovný a príľnavý. Je potrebná pravidelná údržba a kontrola spojovacích súčastí, ako sú skrutky, matice, spoje a iné. Pokiaľ sa hračka nekontroluje, môže dôjsť k jej prevráteniu či pádu. Nepoužívajte na miestach, ktoré môžu ohroziť vodiča, chodcov či zvieratá, ako sú napríklad

strmé svahy, schody či blízkosť riek.

Chráni hlavu vášho dieťaťa schválenou prilbou, vhodným oblečením a uzavretou obuvou pri jazdení na First Go.

Jazda na hračke je možná vonku aj vnútri, pokiaľ je na hladkom povrchu a bez akýchkoľvek predmetov. Hračka nemá brzdný systém. Cyklista musí zastaviť bicykel vlastnými nohami.

Hračka si vyžaduje určitú dávku zručnosti, a preto sa musí používať veľmi opatrne. Predíde sa tak prípadným nehodám, ktoré by mohli zraniť používateľa či iných ľudí.

Nepoužívajte na miestach, kde môže dôjsť k ohrozeniu jazdca, chodcov alebo domácich zvierat, ako sú napríklad strmé svahy, kopce, ulice, alebo okolie bazénov a riek. Vždy noste a majte správne nasadenú prilbu, ktorá vyhovuje normám Americkej komisie pre bezpečnosť spotrebných výrobkov (CPSC) Standard 16 CFR 1203 / EN 101078:2012+A1:2012 a v Európskej únii je označená certifikovanou značkou CE. Produkt nikdy nesmie používať viac ako jedna osoba.

**STAROSTLIVOSŤ A ÚDRŽBA** First Go!

uskladňujte vo vnútri a nikdy ho nenechávajte dlhšie vonku. Po jazde odstráňte akúkoľvek vodu alebo usadené bahno čistou utierkou. First Go! uschovávajte vždy na suchom mieste. Pravidelné natieranie včelím voskom pomáha chrániť Váš bicykel a predlžuje jeho životnosť. Pohyblivé časti je dobré pravidelne mazať a olejovať. Akékoľvek časti, ktoré vykazujú známky opotrebovania alebo poškodenia, okamžite vymeňte.

## FIRST GO!

### SLOVENSKI (SL)

(SL) Izdelke mora sestaviti odrasla oseba - zaradi tveganja za poškodbe, se otroci med sestavljanjem ne smejo zadrževati v bližini izdelka. Nevarnost zadušitve za otroke, mlajše od 3 let – pred sestavljanjem vsebuje majhne dele. Ko tricikel razpakirate, ustrezno zavržite vso plastično ovojnino.

(SL) Vaše kolo je delno sestavljeno. Ta navodila so zasnovana tako, da vas vodijo skozi končno namestitve in prilagoditev kolesa. Ta priročnik vključuje informacije o delih, ki so razstavljeni in jih je treba pritrditi. Za dodatne informacije se obrnite na Oddelek za pomoč strankam Banwood na [info@banwood.com](mailto:info@banwood.com).

- A. Krmilo z ročajji, zvonec.
- B. Sestavljen okvir in zadnje kolo.
- C. Prednje kolo.
- D. Sedež z naslonom sedeža
- E. Košara.

Orodja: Imbus ključ (x2) 6 mm 5 mm / Ključ za vijake (x1) 15 mm

#### NAMESTITEV KRMILA

Vstavite krmilo in se prepričajte, da je nameščena nad varnostno črto palice. S priloženim šestkotnim ključem privijte vijak na vrhu palice.

#### NAMESTITEV PREDNJEGA KOLESA

Postavite os kolesa znotraj vilic.

Na vsak vijak nastavite veliko podložko in namestite notranjost osi, da jo pritrdite. Velike podložke je treba pritisniti v najnižjo varnostno luknjo na koncih vilic ter med glavo vijaka in vilicami.

S priloženim ključem privijte zunanje

vijake. Pozor: Postavite os kolesa med vilice.

#### NAMESTITEV SEDEŽA

Odvijte glavo vijaka na nosilcu sedeža, da se sedež lahko premika. Prilagodite višino, tako da bodo otrokova stopala ravna in udobno na tleh, pri tem pa bodo kolena rahlo upognjena.

#### NAMESTITEV KOŠARE

Pritrdite jermen na košari na krmilo in ga nastavite v primeren položaj.

Maksimalna priporočena teža: 25 kg. Priporočena največja nosilnost košare: 5 kg (2,3 lb).- Zaradi prekomerne teže je lahko vožnja nevarna ali nestabilna. Priporočena starost: 3-5 let.

**POZOR!** Ta navodila shranite za nadaljnjo uporabo.

**OPOZORILO!:** Igračo je potrebno uporabljati pod nadzorom, saj je uporaba zelo zahtevna in lahko privede do poškodb uporabnikov ali tretjih oseb.

**OPOZORILO!** Samo za uporabo pod nadzorom odraslih oseb. Ni za uporabo na javnih cestah. Primerna površina za pravilno uporabo igrače mora biti ravna, z naklonom in mora imeti dober oprijem. Potrebno je redno vzdrževati in preverjati pritrdilne elemente, kot so vijaki, maticе, itd. Če se ti pregledi ne izvajajo, se lahko igrača prevrne ali povzroči padec. Ni za uporabo na območjih, ki lahko ogrožajo voznika, pešce ali hišne ljubljence, na primer na strmih pobočjih, stopnicah ali v bližini rek. Zaščitite glavo vaših otrok z odobreno zaščitno čelado in ustreznimi oblačili ter zaprtimi čevlji med vožnjo vašega First Go. Namestitev igrače je

priporočljiva v katerem koli notranjem ali zunanjem prostoru na gladki površini brez ovir. Igrača nima sistema za zaviranje. Kolesar mora kolo ustaviti z nogami. Igračo je potrebno uporabljati pod nadzorom, saj je uporaba zelo zahtevna in lahko privede do poškodb uporabnikov ali tretjih oseb. Ne uporabljajte na območjih, ki lahko predstavljajo nevarnost za voznika, pešce ali hišne ljubljence, kot so strma pobočja, stopnice, hribi, ulice, bazeni ali v bližini rek. Vedno poskrbite za nošenje ustrezno nameščene čelade, ki je v skladu s standardom 16 CFR 1203/EN 1203/EN 1203/EN 1203/EN 1078:2012+A1:2012, potrjenim s strani Komisije ZDA za varnost potrošniških izdelkov (CPSC) in certifikatom CE Evropske unije. Nikoli ne dovolite voziti tricikla več kot enemu otroku. **NEGA IN VZDRŽEVANJE** Poganjalca First Go! shranjujte v notranjih prostorih in ga nikoli ne puščajte zunaj dalje časa. Po vožnji s čisto krpo obrišite morebitno vodo ali blato. Ko poganjalec First Go! ni v uporabi, ga shranjujte na suhem. Za vzdrževanje, zaščito in podaljšanje življenjske dobe vašega poganjalca, redno nanašajte čebelji vosek. Občasno naoljite ali namažite gibljive dele. Vse dele, ki kažejo znake obrabe, je treba takoj zamenjati.



## FIRST GO!

### ESPAÑOL (ES)

(ES) Los productos deben ser montados por adultos. Durante el montaje, los niños deberán permanecer alejados del producto por posible riesgo de lesión. Peligro de asfixia para niños y niñas menores de 3 años. Contiene piezas pequeñas durante el montaje. Al desembalar la bicicleta, elimine adecuadamente todos los envoltorios de plástico.

(ES) Su bicicleta viene parcialmente montada. Las siguientes instrucciones están diseñadas para guiarle en el montaje final, así como el ajuste de la bicicleta. Esta guía incluye información sobre aquellos componentes desmontados que necesitan ser ajustados. Todos los cierres deben estar completamente apretados. Para obtener más información, póngase en contacto con el servicio de atención al cliente de Banwood en [info@banwood.com](mailto:info@banwood.com).

- A. Manillar con puños, timbre y potencia.
- B. Cuadro y rueda trasera previamente montados.
- C. Rueda delantera.
- D. Sillín con tija.
- E. Cesta.

Herramientas: Llave Allen (x2) 6 mm- 5 mm / Llave inglesa (x1) 15 mm

#### MONTAJE DEL MANILLAR

Inserte el manillar, asegurando que quede sobre la línea de seguridad marcada en la barra. Utilice la llave Allen proporcionada para apretar el tornillo en la parte superior de la barra.

#### MONTAJE DE LA RUEDA DELANTERA

Coloque el eje de la rueda dentro de la horquilla. Deslice una arandela grande sobre cada uno de los tornillos y ubique el interior del eje para asegurarlo. Por favor, tenga en cuenta que las arandelas grandes deben ser presionadas en el agujero de seguridad más bajo en las salidas de la horquilla y entre la cabeza del tonillo y la horquilla. Utilice la llave inglesa proporcionada, apriete los tornillos exteriores.

Atención: Coloque el eje de la rueda en las ranuras de la horquilla.

#### MONTAJE DEL SILLÍN

Afloje la cabeza del tornillo en la abrazadera del poste del asiento para permitir el movimiento del sillín. Ajuste la altura para que los pies de su niño o niña descansen cómodamente en el suelo, planos y con una ligera banda en la rodilla.

#### MONTAJE DE LA CESTA

Fije la cinta en la cesta al manillar, ajústela a una posición adecuada. Peso máximo recomendado: 25 kg. Peso máximo de la capacidad de la cesta: 5 kg. Un peso mayor al indicado puede resultar peligroso o inseguro. Edad recomendada: 3-5 años.

¡ATENCIÓN! Por favor guarde estas instrucciones para futura referencia. ¡ADVERTENCIA! El juguete ha de usarse con prudencia puesto que requiere gran habilidad para evitar caídas o colisiones que causen heridas al usuario o a terceras partes.

¡ADVERTENCIA! Se debe usar exclusivamente bajo la vigilancia directa de un adulto. No utilizar en la vía pública. La

superficie adecuada para el correcto funcionamiento del juguete debe ser suelo llano, nivelado y con buena adherencia. Es necesario realizar mantenimientos y controles periódicos de los elementos de sujeción, tornillos, tuercas, varillas, etc. En caso de no efectuarse dichos controles, el juguete puede volcar o provocar una caída. No utilizar en áreas que puedan representar peligro para el conductor, peatones y mascotas, como pendientes pronunciadas, escalones, calles, vehículos, colinas, piscinas o cerca de ríos. Cuando su hijo monte en su First Go, asegúrese de protegerle la cabeza con un casco de seguridad homologado y de que utilice ropa y calzado apropiados. Se recomienda la utilización de un casco homologado conforme a la legislación EN 1078:2012+A1:2012 y el certificado CE de la UE / Comisión de Seguridad de Productos del Consumidor de EE.UU (CPSC) Standard 16 CFR 1203. Se puede realizar el montaje en cualquier área exterior o interior siempre y cuando sea en una superficie lisa y libre de objetos. Este juguete no cuenta con un sistema de frenos. El ciclista debe parar la bicicleta con sus pies. Este juguete debe usarse con prudencia, ya que requiere habilidad para evitar colisiones que causen lesiones al usuario y a terceros. Nunca permitir que más de un niño conduzca la bicicleta al mismo tiempo. CUIDADO Y MANTENIMIENTO Guarde la bicicleta en el interior y no deje nunca su First Go! en el exterior

durante mucho tiempo. Después de utilizar su First Go!, limpie los restos de agua o barro con un paño limpio. Mantenga su First Go! en un lugar seco cuando no lo utilice. Compruebe regularmente la presión de los neumáticos. Aplique periódicamente una capa de cera para mantener y alargar la vida de su bicicleta. Engrasar periódicamente las piezas móviles. Cualquier pieza que muestre signos de desgaste debe ser sustituida inmediatamente.

## FIRST GO!

### SVENSKA (SV)

(SV) Produkterna måste monteras av en vuxen- Under montering bör inga barn vara i närheten av produkten på grund av skaderisk. Risk för kvävning för barn under tre år – produkten innehåller små delar innan montering. Sortera alla plastförpackningar korrekt när ni packat upp cykeln.

(SV) Din cykel är delvis monterad. Dessa instruktioner är avsedda att guida dig genom slutmonteringen samt justering av cykeln. Denna guide innehåller information om de delar som är omonterade och behöver justeras. Om du vill ha mer information kan du kontakta Banwoods kundtjänst på [info@banwood.com](mailto:info@banwood.com).

A. Styrstäng med grepp, klocka, styrrör.

B. Monterad ram och bakhjul.

C. Framhjul.

D. Sadel med sadelstolpe.

E. Korg.

Verktyg: Insexnyckel (x2) 6 mm 5 mm / Skiftnyckel (x1) 15 mm

#### MONTERING AV STYRSTÄNGEN

För in styrstängens och se till att den monteras över stängens säkerhetslinje.

Använd den medföljande insexnyckeln för att dra åt skruven längst upp på stängens. MONTERING AV FRAMHJUL

Placera hjulaxeln i gaffeln.

För en stor bricka över varje skruv och placera insidan av axeln för att fästa den. Observera att de stora brickorna måste tryckas in i det nedersta säkerhetshålet på gaffelns ändar, mellan skruvhuvudet och gaffeln. Använd den medföljande

skiftnyckeln och dra åt ytterskruvarna. Obs! Placera hjulaxeln innanför gaffeländarna.

#### MONTERING AV SADELN

Lossa skruvhuvudet på sadelstolpens fäste för att göra det möjligt att flytta sadeln. Justera höjden så att barnet kan placera fötterna platt och bekvämt på marken med knäna något böjda.

#### MONTERA KORGEN

Fäst remmen på korgen i styrstängens och justera till en lämplig position.

Rekommenderad maxvikt: 25 kg.

Rekommenderad maxvikt för cykelkorgen är 5 kg. För tung last kan innebära fara eller orsaka ostadighet. Rekommenderad ålder: 3–5 år

OBS! Spara dessa anvisningar för framtida referens

WARNING!: Denna leksak måste användas med försiktighet. Det krävs skicklighet för att undvika fall eller kollisioner som kan orsaka skada på användaren eller tredje parter.

WARNING! Den bör endast användas under direkt övervakning av vuxen. Får ej användas på allmänna vägar. Ett lämpligt underlag för korrekt användning av leksaken ska vara platt, jämnt och erbjuda bra grepp. Man måste utföra regelbundet underhåll och kontroller av fästdonen, som skruvar, muttrar, bultar. Om man inte utför sådana kontroller kan leksaken välta eller orsaka fallolyckor. Använd inte i områden som utgör ett hot mot föraren, fotgängare eller husdjur, som i branta backar, trappor eller i närheten av vattendrag. Skydda barnets huvud med en godkänd säkerhetshjälm samt

lämpliga kläder och skor när du använder First Go. Användaren kan sätta sig på leksaken på valfritt inomhus- eller utomhusområde förutsatt att underlaget är jämnt och fritt från föremål. Leksaken har inget bromssystem. Cyklisten måste stanna cykeln med fötterna. Denna leksak måste användas med försiktighet. Det krävs skicklighet för att undvika kollisioner som kan orsaka skada på användaren eller tredje parter. Ska inte användas i områden som kan vara farliga för cyklisten, andra fotgängare eller djur; såsom i branta backar, trappor, kullar, på vägar eller nära simbassänger och floder. Använd alltid en hjälm i rätt storlek som överensstämmer med den amerikanska tillsynsmyndigheten för produktsäkerhet (CPSC) Standard 16 CFR 1203 / EN 1078:2012+A1:2012 och som är CE-märkt av Europeiska unionen. Aldrig mer än en cyklist åt gången.

SKÖTSEL OCH UNDERHÅLL Förvara din First Go! inomhus, springcykeln ska inte lämnas utomhus under längre perioder.

Avlägsna vatten och lera efter en cykeltur med hjälp av en ren trasa.

Förvara din First Go! torrt när den inte används. Smörj då och då med bivax för att bevara och förlänga livslängden på din springcykel. Olja eller fetta in rörliga delar med jämna mellanrum.

Delar som uppvisar tydliga spår av slitage ska bytas ut omedelbart.

## FIRST GO!

### 简体中文 (ZH)

(ZH) 产品须由成年人进行组装——由于本产品可能导致儿童受伤，请勿让儿童触及产品。对三岁以下婴童会造成窒息风险——在组装前含有小零件。拆开自行车的包装时，请妥善处理所有塑料包装。

(ZH) 您的自行车已部分组装完毕。以下使用说明旨在指导您完成最后的组装并调整自行车。本指南包含需要拆卸及调整的部件之信息。所有紧固件都应完全拧紧。了解更多详情，请致信 [info@banwood.com](mailto:info@banwood.com) 咨询Banwood的客服部门。

建议的最大体重：25 千克。建议的车篮最大承载量：5 千克——超重可能导致危险或不稳定的状况。

推荐使用年限：2-6岁

注意！请保留该说明书，以备日后参考。  
警告！必须谨慎使用本玩具，使用者需要一定的操作技巧避免翻车或碰撞的发生，否则可能会对使用者或第三方造成伤害。

警告！该产品只可在成人的指引下使用。请勿在公共道路上使用。必须在平坦、水平且抓地力良好的地面上正确使用该玩具。螺丝、螺母、螺栓等紧固件需要定期进行维护和检查。否则可能会造成玩具翻车或跌落。禁止在可能对司机、行人或宠物构成威胁的地方使用，如陡坡、台阶、山丘、街道、游泳池或河流附近。为保护您孩子的安全，请确保其在骑自行车的过程中戴好符合标准的安全帽、穿着合适的衣服和全包的鞋子。始终妥善佩戴符合美国消费者产品安全委员会 (CPSC) 标准16 CFR 1203/EN 1078:2012+A1:2012和欧盟CE认证的头盔。建议在地面平整光滑

且未放置物品的室内或室外区域骑行。本玩具没有制动系统。骑手必须用脚刹车。骑乘自行车时，请务必穿鞋。必须谨慎使用本玩具，使用者需要一定的操作技巧避免碰撞的发生，否则可能会对使用者和第三方造成伤害。决不允许多人骑乘一部车。

#### 维修及保养

将自行车储放在室内，同时切勿将自行车长时间放置在室外。骑行结束后，请用干净的布擦去一切水渍或污泥。不使用时，请将您的自行车放置在干燥的地方。定期涂抹一层蜂蜡以保养您的自行车，延长其使用寿命。请使用干净湿水的抹布清洁木制零件。使用温和的肥皂处理顽渍。避免摩擦以及含氨的产品。定期给活动部件上油或涂抹润滑油。应当立即替换任何出现磨损迹象的零部件。

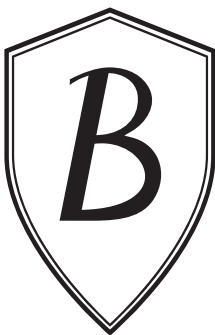

**[www.banwood.com](http://www.banwood.com)**

[info@banwood.com](mailto:info@banwood.com)